



MOTOROLA SOLUTIONS

TALKABOUT™ TWO-WAY RADIO

T802/T803 SERIES USER GUIDE



en-US

fr-CA

OCTOBER 2023

© 2023 Motorola Solutions, Inc. All Rights Reserved.



MN009959A01-AB

Contents

Safety and Compliance Information	4	Making Calls.....	15
Chapter 1: Radio Overview	7	Radio Compatibility.....	15
Chapter 2: Radio Display	8	Configuring the iVOX or VOX.....	15
Chapter 3: Getting Started	9	Setting the Dual Watch Mode.....	15
Personalization Stickers.....	9	Setting the VibraCall™ Alert.....	15
Installing Batteries.....	9	Setting the Emergency Alert Mode.....	15
Charging The Battery.....	9	Operating Easy Pairing.....	16
Attaching the Belt Clip.....	9	Sharing Your Location.....	17
Removing the Belt Clip.....	9	Scan.....	17
Turning the Radio On.....	9	Scanning Channels.....	17
Turning the Radio Off.....	10	Weatherproof Function.....	18
Chapter 4: Navigating the Menu Pages	10	Weather Receiver.....	18
Chapter 5: Radio Usage	10	Selecting the Weather Mode.....	18
Selecting Channels.....	11	Setting the Weather Channel.....	18
Selecting the Interference Eliminator Codes.....	11	Setting the Weather Alert.....	18
Switching Modes.....	11	Weather Channels and Frequencies.....	19
Making Calls on the Radio.....	11	Do Not Disturb Mode.....	19
Transmitting the Power Levels.....	11	Entering Do Not Disturb Mode.....	19
Monitoring Channels.....	12	Chapter 7: Additional Information	19
Setting the Volume.....	12	Radio Battery Meter.....	19
Setting and Transmitting Call Tones.....	12	Maintaining the Battery Capacity.....	19
Setting the Keypad Tones.....	12	Push-to-Talk Timeout Timer.....	20
Transmitting a Talk Confirmation Tones.....	12	Channels and Frequencies.....	20
Turning LED Flashlight On or Off.....	12	Licensing Information	20
Locking or Unlocking the Keypad.....	12	Warranty	21
Chapter 6: Advanced Features	13		
Bluetooth.....	13		
Talkabout Application.....	13		
Connecting Bluetooth Headset-to-Radio.....	14		
Adjusting the Bluetooth Headset Volume.....	15		

Safety and Compliance Information



NOTE:

- Before using this radio, read this booklet which contains important operating instructions.
- For information on product details, brochures, user manuals, and approved accessories. Please refer to <https://www.motorolasolutions.com>.

Compliance with RF Exposure Standards

National and international regulations require manufacturers to comply with the RF energy exposure limits for portable two-way radios before they can be marketed. Your Motorola Solutions two-way radio is designed, manufactured, and tested to comply with all applicable national and international regulations for human exposure to radio frequency electromagnetic energy.

RF Energy Exposure Awareness and Control Information and Operational Instructions for General Population and Uncontrolled Environment Use

For more information on what RF energy exposure is, see the following websites:

- <https://www.fcc.gov/>
- <https://www.who.int/health-topics/electromagnetic-fields/>
- <http://www.ic.gc.ca/eic/site/smt-gst.nsf/eng/sf11467.html>
- <http://www.ic.gc.ca/eic/site/smt-gst.nsf/eng/sf01904.html>

For additional information, see https://www.motorolasolutions.com/en_us/about/company-overview/corporate-responsibility.html.

RF Exposure Compliance and Control Guidelines

- Do not remove any of the RF Exposure Labels if present from this device or its related accessories.
- Attach these instructions to the device when you transfer it to other users.
- Do not use this device if the operational requirements described herein are not met.

Operating Instructions

- Transmit no more than 50 % of the time. To transmit (talk), press the Push-To-Talk (PTT) button. To receive calls, release the **PTT** button.
- Hold the radio in a vertical position in front of the face with the microphone (and other parts of the radio including the antenna) at least 1 in. (2.5 cm) away from the nose or lips.
- Antenna should be kept away from the eye.
- When worn on the body, always place the radio in a Motorola Solutions-approved clip, holder, holster, case, or body harness for this product.
- Do **not** hold the antenna when the radio is transmitting.
- Do **not** use any portable radio that has a damaged antenna. If a damaged antenna comes into contact with your skin, minor burn can result.
- To ensure continued compliance with applicable RF exposure limits, use only Motorola Solutions-approved, supplied or replacement antennas, batteries, and accessories.
- For a list of Motorola Solutions-approved accessories please refer to your user manual or visit <https://www.motorolasolutions.com>.

Acoustic Safety



CAUTION: Exposure to loud noises from any source for extended periods of time may temporarily or permanently affect your hearing. The louder the volume of the radio, the sooner your hearing will be affected. Hearing damage from loud noise is sometimes undetectable at first, and can have a cumulative effect.

To protect your hearing:

- Use the lowest volume necessary to do your job.
- Turn up the volume only if you are in noisy surroundings.
- Turn down the volume before adding headset or earpiece.
- Limit the amount of time you use headsets or earpieces at high volume.
- When using the radio without a headset or earpiece, do not place the radio's speaker directly against your ear.

Medical Devices

⚠ CAUTION: If you use a personal medical device, such as a pacemaker or hearing aid, consult the manufacturer of your device to determine if it is adequately shielded from RF energy. Your physician may be able to assist you in obtaining this information.

Holsters Incorporating Magnets

Motorola Solutions holsters incorporate strong, neodymium magnets. If you use a personal medical device, such as a pacemaker or hearing aid, consult the manufacturer of your device to determine if it can be used in close proximity to magnets. Your physician may be able to assist you in obtaining this information. Also be aware that magnets can damage other products, including cell phones, computers, hard drives, and other electronic devices, as well as credit cards and magnetic media. Keep the holster away from any mechanical device that could be affected by a magnetic field. Consult the manufacturer of your product to determine if your device or product can be used in close proximity to magnets.

Operational Warnings

The following explains the operational warnings:

For Vehicle with Air Bags

⚠ WARNING:

- Refer to your vehicle manufacturer's manual before installation of electronic equipment to avoid interference with air bag wiring.
- Do **not** place a portable radio in the area over an air bag or in the air bag deployment area. Air bags inflate with great force. If a portable radio is placed in the air bag deployment area and the air bag inflates, the radio may be propelled with great force and cause serious injury to occupants of the vehicle.

Potentially Explosive Atmospheres

⚠ WARNING:

- Do **not** carry a radio that is not certified for Hazardous Locations into a potentially explosive atmosphere. It could result in a serious injury or death. You should only use a radio certified for hazardous locations in potentially explosive atmospheres.
- Explosive atmospheres refer to hazard classified locations that may contain hazardous gas, vapors, dusts, such as fueling areas below decks on boats, fuel or chemical transfer storage facilities, and areas where the air contains chemicals or particles such as grain, dust, or metal powders. Areas with potentially explosive atmospheres are often, but not always, posted.
- Do **not** remove, install, or charge batteries in such areas, or remove or install antennas. Sparks in a potentially explosive atmosphere can cause an explosion or fire resulting in bodily injury or even death.

Blasting Caps and Blasting Areas

⚠ WARNING: To avoid possible interference with blasting operations, turn off your radio when you are near electrical blasting caps, in a blasting area, or in areas posted: "Turn off Two-Way radio." Obey all signs and instructions.

Batteries

⚠ CAUTION: Use only Motorola Solutions approved batteries.

- Risk of explosion if the battery is replaced by an incorrect type.
- Charge your battery using the approved Motorola Solutions charger.
- Use the battery in accordance with its water and/or dust Ingress Protection (IP) rating.
- Do **not** discard your battery into a fire.
- Do **not** replace the battery in any area labeled "Hazardous Atmosphere".
- Do **not** disassemble, crush, puncture, shred, or otherwise attempt to change the form of your battery.
- Do **not** dry a wet or damp battery with an appliance or heat source, such as a hair dryer or microwave oven.

- Do **not** allow conductive material such as jewelry, keys, or beaded chains to touch exposed battery terminals.
- Do **not** dispose of batteries with household waste.

Safety Instruction for Power Supply

1. The power supply is for use with equipment according to IEC/EN/UL 62368-1/60950-1.
2. The power supply is for indoor use in dry locations.
3. The equipment should be connected to a nearby and easily accessible socket outlet.
4. If the power supply is damaged or defective, do not repair or use the power supply.
5. For more details, please refer to https://www.motorolasolutions.com/en_xu/support/emea-compliance.html#phnav_other-products.

Do Not Substitute Options or Accessories

The Motorola Solutions communications equipment certified as intrinsically safe by the approving agency (UL, CSA, CENELEC) is tested as a complete system which consists of the listed agency Approved portable, Approved battery, and Approved accessories or options, or both. This Approved portable and battery combination must be strictly observed. There must be no substitution of items, even if the substitute has been previously Approved with a different Motorola Solutions communications equipment unit. Approved configurations are listed by the Approving Agency (UL, CSA, CENELEC).

The Hazardous Location-Approved Label affixed to radio refers to the intrinsically safe classification of that radio product, and the approved batteries that can be used with that system.

The manual part number referenced on the Hazardous Location-Approved Label identifies the approved Accessories and or options that can be used with that portable radio unit.

Using a non-Motorola Solutions-Hazardous Location-Approved battery and/or accessory with the Motorola Solutions approved radio unit will void the Hazardous Location approval of that radio unit.

European Union (EU) Waste of Electrical and Electronic Equipment (WEEE) Directive



The European Union's WEEE directive requires that products sold into EU countries must have the crossed out trash bin label on the product (or the package in some cases). As defined by the WEEE directive, this cross-out trash bin label means that customers and end-users in EU countries should not dispose of electronic and electrical equipment or accessories in household waste. Customers or end-users in EU countries should contact their local equipment supplier representative or service centre for information about the waste collection system in their country.

Class B Digital Device

For a Class B digital device or peripheral, the instructions furnished the user shall include the following or similar statement, placed in a prominent location in the text of the manual:

 **NOTE:** This equipment has been tested and found to comply with the limits for a Class B digital device, pursuant to part 15 of the FCC Rules. These limits are designed to provide reasonable protection against harmful interference in a residential installation. This equipment generates, uses and can radiate radio frequency energy and, if not installed and used in accordance with the instructions, may cause harmful interference to radio communications. However, there is no guarantee that interference will not occur in a particular installation. If this equipment does cause harmful interference to radio or television reception, which can be determined by turning the equipment off and on, the user is encouraged to try to correct the interference by one or more of the following measures:

- Reorient or relocate the receiving antenna.
- Increase the separation between the equipment and receiver.
- Connect the equipment into an outlet on a circuit different from that to which the receiver is connected.
- Consult the dealer or an experienced radio/TV technician for help.

Notice to Users (FCC and Industry Canada)

This device complies with Part 15 of the FCC rules and Industry Canada's license-exempt RSS's per the following conditions:

- This device may not cause harmful interference.
- This device must accept any interference received, including interference that may cause undesired operation.
- Changes or modifications made to this device, not expressly approved by Motorola Solutions, could void the authority of the user to operate this equipment.

Supplier's Declaration of Conformity



Supplier's Declaration of Conformity Per FCC
CFR 47 Part 2 Section 2.1077(a)
Responsible Party
Name: Motorola Solutions, Inc.
Address: 2000 Progress Pkwy, Schaumburg, IL
60196.
Phone Number: 1-800-927-2744
Hereby declares that the product:
Model Name: T802 and T803
conforms to the following regulations:
FCC Part 15, subpart B, section 15.107(a),
15.107(d), and section 15.109(a).

Radio Overview

Figure 1: Radio Overview for T802 and T803

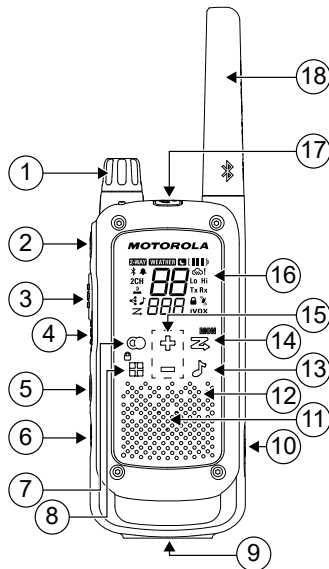

Table 1: Radio Overview Components

No.	Name	No.	Name
1	Power/Volume Knob	10	USB-C Charging Port
2	Flashlight Button	11	Speaker
3	Push-to-Talk (High)	12	Microphone
4	Push-to-Talk (Low)	13	Call Tone
5	Easy Pairing/Location Sharing Button	14	Scan/Monitor
6	Emergency Button	15	Scroll
7	Mode Button	16	Hidden Segmented LED Display
8	Menu/Lock	17	Accessory Port
9	Space for Personalization Stickers	18	Antenna

Radio Display

Figure 2: Radio Display for T802 and T803

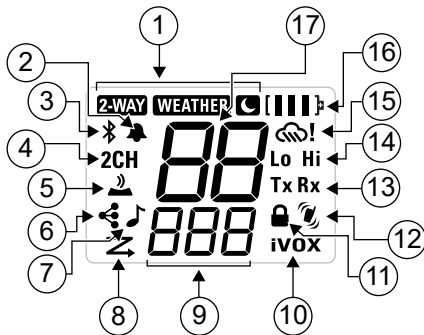



Table 2: Radio Display Components

No.	Name	No.	Name
1	Mode	10	iVOX [OFF, L1,L2, L3]; VOX [OFF, L1,L2, L3]
2	Roger Tone [On/Off]	11	Keypad Lock
3	Bluetooth [On/Off]	12	Vibracall [On/Off]
4	Dual Watch [On/Off]	13	Status (Transmit/ Receive)
5	Keypad Tone [On/Off]	14	Power (High-Low)

No.	Name	No.	Name
6	Easy Pairing [On/Off]	15	Weather Alert
7	Call Tone [number]	16	Battery (3 Battery Levels)
8	Scan	17	Channel and Bluetooth Headset (BH)
9	<ul style="list-style-type: none"> Interference Eliminator Code Number (used for Call Tone) On/Off; OFF/L1/L2/L3 (used for IVOX and VOX) BH Volume level 		

 **NOTE:** After the last button is pressed, the radio screen dims after five seconds. After another five seconds, the radio screen turns off for battery saving purposes, with only the LED blinking. To resume the display, you must press any button except the Flashlight button.

Getting Started

This section helps you to get familiar with the basic operations of the radio.

Personalization Stickers

Stickers are provided to personalize and keep track of radios. You can use permanent markers for blank stickers.

Installing Batteries

The radio can use either one NiMH rechargeable battery pack or three AA alkaline batteries. The radio beeps when the battery levels are low.

1. Turn the radio off.
2. To unlock the battery cover, face the back of the radio and push the latch on the battery cover to the left.
3. For the NiMH battery pack, insert the battery pack by following the instructions on the battery pack. For AA alkaline batteries, insert the batteries.

 **CAUTION:** Observe the polarity of the batteries.

 **NOTE:** The ribbon should be underneath the battery pack or batteries and must wrap around the right side of the pack or batteries for easy removal.

4. To lock the battery cover, close the battery cover and push the latch to the right.

Charging The Battery

The USB-C charging cable allows you to charge your NiMH battery pack from a power source such as USB power bank or USB capable wall charger.

Turn off your radio.

1. Plug the USB-C cable into the charging port on your radio.
2. Connect the USB charging cable to a power source.

The battery meter bar scrolls when the battery is charging.

 **NOTE:**

- An empty battery will be fully charged in 11 hr.
- When moving between hot and cold temperatures, do not charge the NiMH battery pack until the battery temperature acclimates, which usually takes about 20 minutes.
- For optimal battery life, remove the radio from the charger within 16 hours. Do not store the radio while connected to the charger.

Attaching the Belt Clip

1. Attach the belt clip to the back of the radio until the clip clicks in place.
2. Attach the belt clip to pocket or belt strap until the clip clicks in place.

Removing the Belt Clip

1. Pull the release tab on top of the belt clip to release the latch.
2. Push the belt clip with the other hand towards the top of radio.

Turning the Radio On

To turn on the radio, rotate the **Power/Volume** knob clockwise.

- The radio chirps and briefly shows all feature icons available on the radio.
- The display screen shows the current channel, code, and all features that are enabled. The radio is now in the Two-Way mode.

Turning the Radio Off

To turn off the radio, rotate the **Power/Volume** knob counterclockwise.

Navigating the Menu Pages

This chapter shows the ways you can navigate through the buttons in various modes and the instructions.

Use the **Menu** button to scroll through the menu screen.

Figure 3: Weather Mode Menu

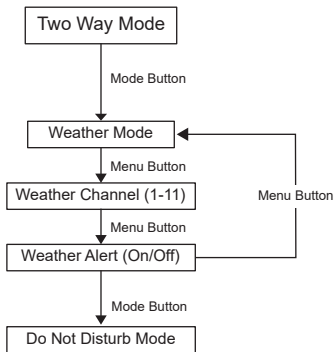
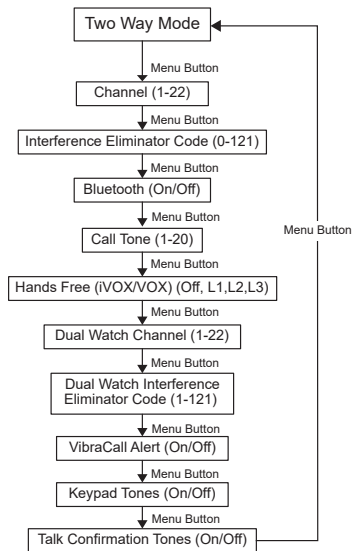

Figure 4: Two-Way Mode Menu



Radio Usage

This section shows the ways you can use your radio.

Selecting Channels

Your radio has 22 channels. A channel is the frequency that your radio uses to transmit. For more details, see [Channels and Frequencies](#) on page 20.

- Turn on the radio and press the **Menu/Lock** button until the channel number blinks.
 - When the radio is on the 0.5 W channel, the **Lo** icon is displayed.
 - When the radio is on the 2 W channel, the **Hi** icon is displayed.
 - The current channel blinks.
- To change the channel, press the **+** or **-** button. Pressing and holding the keys allows you to scroll through the channel rapidly.
- To confirm the channel and exit menu, press the **PTT** button. You can continue the set-up by pressing the **Menu/Lock** button.

Selecting the Interference Eliminator Codes

Interference Eliminator Codes help minimize interference by blocking transmissions from unknown sources. Your radio has 121 Interference Eliminator Codes. Codes 1–38 are standard analog codes that appear on other Family Radio Service (FRS) radios. Codes 39–121 are additional digital codes added for superior interference protection. 0 is the off position with analog or digital codes not enabled.

- Press the **Menu/Lock** button until the code starts to blink.
- To select the code, press the **+** or **-** button. Pressing and holding the keys allows you to scroll through the codes rapidly.
- To save the code setting and exit Menu, press the **PTT** button. You can continue the set-up by pressing the **Menu/Lock** button.



NOTE:

You can set a different code for each channel using this procedure.

On a radio that uses Interference Eliminator Codes, the code must be set to **0** to communicate with radios that do not have Interference Eliminator Codes. Select **0** from the radio display to disable tone and code.

Switching Modes

To switch between the Two-Way, Weather, and Do Not Disturb modes, press the **Mode** button.

- When the radio is in Two-Way mode, the **2-WAY** icon is displayed.
- When the radio is in Weather mode, the **WEATHER** icon is displayed.
- When the radio is in Do Not Disturb mode, the Moon icon is displayed.
- Corresponding settings and information are shown on the display.

Making Calls on the Radio

- Set all the radios in your group to the same channel and interference eliminator code.
- To call, press and hold the **PTT** button.



NOTE: Your radio is designed to maximize performance and improve transmission range. The minimum talk range is 5 ft apart.

If the call is a high-power transmission, your radio display shows **Hi**. If the call is a low-power transmission, your radio display shows **Lo**. Screen times out except for the **Tx**, **Hi**, or **Lo**, and battery icons. These icons remain lit until the **PTT** button is released.

- For a maximum voice clarity, hold your radio an inch away from your mouth and speak directly into the microphone. Do not cover the microphone while talking.
- To listen, release the **PTT** button.

Transmitting the Power Levels

- To boost the power of your radio when talking, press **H**, the top portion of the **PTT** button.
- To conserve the energy of your battery, press **L**, the lower part of the **PTT** button.



NOTE: Channel 8 to 14 transmits on low power regardless of where the **PTT** button is pressed. See [Channels and Frequencies](#) on page 20.

Monitoring Channels

To enter the Monitor mode and listen for weak signals on the current channel, press and hold the **Scan/Monitor** button for three seconds.



NOTE: You can also listen to the volume level of the radio when you are not receiving calls. If necessary, you can adjust the volume.

Setting the Volume

Perform one of the following actions:

- To increase volume, turn the **Power/Volume** knob clockwise.
- To decrease volume, turn the **Power/Volume** knob counterclockwise.

To adjust the headset volume connected over Bluetooth, refer to [Connecting Bluetooth Headset-to-Radio](#) on page 14.



CAUTION: Do not hold the radio close to your ear. If the volume is set to an uncomfortable level, it could hurt your ear.

Setting and Transmitting Call Tones

Your radio can transmit different call tones to other radios in your group. Call tones allow you to alert other radios when you want to talk. Your radio has 20 call tones to choose.

1. Press the **Menu/Lock** button until the **Call Tone** icon appears. The display shows the current call tone setting.
2. To change and listen to the call tones, press the **+ or -** button.
 -  **NOTE:** Setting the call tone to **0** disables the call tone feature.
3. To set the new call tone and exit Menu, press the **PTT** button. You can continue the set-up by pressing the **Menu/Lock** button.
4. To transmit your call tone to other radios with the same channel and Interference Eliminator Code, press the **Call Tone** button.

Setting the Keypad Tones

You can enable or disable the speaker key tones. You hear the key tone each time you push a button.

1. Press the **Menu/Lock** button until the radio displays **Keypad Tone** icon.

The current on/off setting blinks.

2. To turn on or off keypad tones, press the **+ or -** button.
3. To confirm and exit menu, press the **PTT** button. You can continue the set-up by pressing the **Menu/Lock** button.



NOTE: The following features are not disabled when the keypad tone feature is turned off:

- Transmit timeout alert tone.
- Call tone.
- Low battery alert tone.
- The transmitted talk confirmation tone.

Transmitting a Talk Confirmation Tones

You can set your radio to transmit a unique tone when you finish transmitting, similar to saying "Roger" or "Over" to let others know you are finished talking.

1. Press the **Menu/Lock** button until the radio displays **Roger Tone** icon.

The current setting blinks.

2. To turn the confirmation tone on or off, press the **+ or -** button.
3. To confirm and exit menu, press the **PTT** button. You can continue the set-up by pressing the **Menu/Lock** button.

Turning LED Flashlight On or Off

1. To turn the light on, press the **Flashlight** button.
2. To turn the light off, press the **Flashlight** button again.



NOTE: You can turn off the flashlight when not in use to conserve battery power.

Locking or Unlocking the Keypad

1. To prevent accidental changes to the settings, lock the keypad by pressing and holding the **Menu/Lock** button until the radio displays the **Keypad Lock** icon.

When in lock mode, you can turn the radio on and off, adjust the volume, receive, transmit, send a call tone, send the Emergency Alert, turn the LED flashlight on and off, and monitor channels. All other functions are locked.

- To unlock the keypad, press and hold the **Menu/Lock** button until the **Keypad Lock** icon disappears.
- To confirm the setting, press the **PTT** button and exit menu.

Advanced Features

This chapter explains the advanced features of your radio.

Bluetooth

The radio uses Bluetooth Low Energy (LE) version 5.2 and is compatible with smartphones with IOS version 13 onwards and Android version 10 onwards.

The Bluetooth enables the connection between radio and smartphone and between radio and headset. Once your smartphone is connected to your radio over Bluetooth, the Talkabout smartphone application enables communication options beyond push-to-talk on the radio. The Talkabout application uses the T8XX as a modem to send messages, locations, and others through the radio frequencies to the other T8XX users.

Talkabout Application

Installing the Talkabout Application on your smartphone and connecting your smartphone to your radio over Bluetooth allows you to share your location, use text messaging, and use your smartphone to **PTT** without the cell phone service. The feature also offers recording tracks and controlling the radio settings by your smartphone. Talkabout application feature assists in connecting a bluetooth earpiece to the radio.

This application is free and can be downloaded from the App Store for IOS devices and from Google Play for Android devices. To find the appropriate application, you can search for Motorola Talkabout Application. User instructions are embedded in the application.

Connecting to the Talkabout Application through Bluetooth

- To connect the radio with the Talkabout application from your smartphone, turn on Bluetooth on your radio.
 - Ensure that Bluetooth on your smartphone is always on.
 - Ensure that the Talkabout application is accepted when prompted during the talkabout application installation.
- Press the **Menu/Lock** button on your radio until the Bluetooth icon appears.
 - To change the setting, press the **+ or -** button on your radio.

- To confirm the setting, press the **PTT** button and exit menu. You can continue the set-up by pressing the **Menu/Lock** button. The Bluetooth icon illuminates for five seconds indicating the radio is ready for pairing and continues to blink quickly for 90 seconds waiting to be paired. If pairing is not successful, the radio sounds a tone at 60 seconds and 90 seconds before Bluetooth turns off to preserve the battery life.

If pairing is successful, the Bluetooth icon illuminates for three seconds indicating a successful Bluetooth connection. When Bluetooth is connected, the Bluetooth icon continues to blink slowly.



NOTE:

When the radio and phone are paired, reconnecting happens automatically when the Bluetooth on the radio is turned on. When the Bluetooth connection between the radio and the phone is lost for more than 90 seconds, Bluetooth on the radio is turned off to preserve the battery life.

- To pair your phone during the initial application set-up, follow the prompts on the Talkabout application.
- To unpair and pair with another phone or check your connection, click on the **Main Menu** → **Bluetooth Connection**.

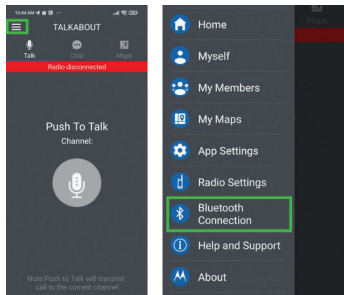

6. Click on the **3-dot Menu** and select one of the followings:

- Check Connection
- Rename
- Unpair radio
- Compatible

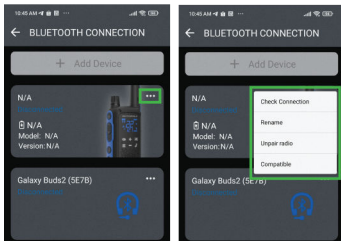

Connecting Bluetooth Headset-to-Radio

The Talkabout application connects a Bluetooth headset to the radio.

Ensure that your smartphone with the Talkabout application is connected to the radio.

1. To pair the headset to the radio, click on the **Main Menu** → **Bluetooth Connection**.

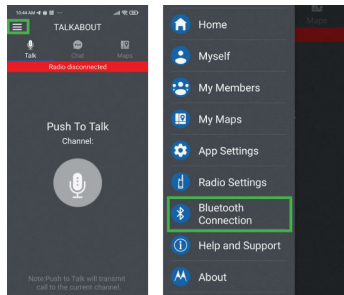

2. Select **Add Device**.

Ensure that your headset is in pairing mode and nearby.



3. To confirm pairing, click on the headset when discovered by the Talkabout application.

After pairing the Bluetooth headset for the first time to your radio, the subsequent connection is done without the Talkabout application.

The Bluetooth headset can be connected directly to your radio. Ensure that the radio Bluetooth feature is turned on and the headset is nearby.

Adjusting the Bluetooth Headset Volume

To adjust the Bluetooth Headset volume after pairing to the radio, press the **+** or **-** button on your radio. Radio displays **BH** when adjusting the volume.

Making Calls

To call, press and hold the **PTT** button on the headset, the radio, or the talk button on the application.

Radio Compatibility

Data transmission compatibility between different models is restricted for the T800 series. The T800/T801 models are compatible with each other, and the T802/T803 or newer models are compatible with each other. The T802/T803 models have light gray buttons on the front of the radio, and black buttons on the side of the radio.

Configuring the iVOX or VOX

With the Internal Voice Operated Transmission (iVOX) or Voice Operated Transmission (VOX), you can begin transmission by speaking into the microphone of the radio or audio accessory instead of pressing the **PTT** button.

Table 3: Transmission Sensitivity

Classification	Description
L3	High Sensitivity for quiet environments.
L2	Medium Sensitivity for most environments.
L1	Low Sensitivity for noisy environments.

1. Press the **Menu** button until the radio displays **iVOX** icon. The radio displays **VOX** icon when an audio accessory is connected. The current setting (Off, L1–L3) blinks.
2. To select the sensitivity level, press the **+** or **-** button.
3. To exit menu, press the **PTT** button. You can continue the set-up by pressing the **Menu** button.

 **NOTE:** Using the iVOX or VOX causes a short delay in transmission.

Setting the Dual Watch Mode

The Dual Watch mode enables you to scan the current channel and another channel alternately.

1. Press the **Menu/Lock** button until the **Dual Watch** icon blinks. The current call setting blinks.
2. To select the channel, press the **+** or **-** button. Then press the **Menu/Lock** button.
3. To select the code, press the **+** or **-** button.
4. To activate Dual Watch, press the **PTT** button or wait until time out. The screen alternates between the Home Channel and Dual Watch Channel.
5. To end Dual Watch mode, press the **Menu/Lock** button.

 **NOTE:** If you set the same channel and code as the current channel, the Dual Watch Mode is not enabled.

Setting the VibraCall™ Alert

The VibraCall™ is a vibrating alert that notifies you when your radio receives a message. The Vibrate Alert is triggered when you receive a call and is triggered again only if no activity occurs in 30 seconds after the previous call.

1. To turn the vibrating alerts on, press the **Menu/Lock** button until the radio displays the **VibraCall** icon. The current setting blinks.
2. To alternate between on and off, press the **+** or **-** button.
3. To confirm, press the **PTT** button and exit menu. You can continue the set-up by pressing the **Menu/Lock** button.

Setting the Emergency Alert Mode

The Emergency Alert feature can be used to signal members in your group of your need for urgent help. T800 series radios operate in an automatic hands-free emergency control mode for a total of 30 seconds after activating the Emergency Alert. The radios in your group automatically advance the speaker volume to the maximum setting and play a tone for eight seconds. The alert tone is emitted from your own

radio speaker and the receiving radios in your group. After the eight seconds alert, any spoken words or incidental sounds at your end is transmitted to the group for 22 seconds. For the 30 seconds duration of Emergency Alert mode, the radio controls and buttons are locked to maximize reception of the emergency message.

1. Press and hold the **Emergency** button for three seconds.
2. To initiate the alert tone, release the button.

 **NOTE:** You do not need to continue to hold the **Emergency** button or use the **PTT** button to transmit your message.

3. After the alert tone ends, speak into the microphone.
 - Your voice or incidental sounds is transmitted.
 - Your radio speaker emits a Talk Confirmation Tone after 30 seconds. Operation then returns to the normal Two-Way mode.
 - If your radio is connected to the Talkabout application when an Emergency Alert is triggered, the S.O.S message that is preserved in your Talkabout application is sent out to everyone in range that has Talkabout application and is connected with the application. You must have the Talkabout application connected to receive the S.O.S message.
4. To customize the S.O.S message, refer to the Talkabout application in radio setting.

 **NOTE:** All Motorola Solutions Talkabout EM, MJ, MR, MT, MU, T400, T500, T600, T800 series radio (except for the T400 model) are fully compatible with the Emergency Alert feature. Radios other than EM, MJ, MR, MT, MU, T400, T500, T600, T800 series can receive the emergency alert signal, but do not respond with adjusted volume settings, locked controls, or a warbling alert tone. Users of other radio models set to the same channel and Interference Eliminator Code hear a steady tone for eight seconds followed by the voice transmission for 22 seconds.

 **WARNING:** The Emergency Alert feature must only be used in the event of an actual emergency. Motorola Solutions is not responsible if there is no response to the emergency alert from the receiving group.

Operating Easy Pairing

The Easy Pairing feature allows all radios in a group to be programmed simultaneously to the same channel and Interference Eliminator Code. Any one radio in the group can be set as the leader. The channel and Interference Eliminator Code settings of the leader can be copied to the other radios in the group.

1. Pick any radio as the leader. Program the channel and Interference Eliminator Code to the desired settings on this radio. See [Selecting Channels](#) on page 11 and [Selecting the Interference Eliminator Codes](#) on page 11.
2. To copy the channel and Interference Eliminator Code combination to all the other member radios, press and hold the **Easy Pairing/Location Sharing** button on the member radios until you hear a beep.

To program all the radios at the same time, the radios in the group must perform these step at the same time.

The **Easy Pairing** icon blinks indicating that the radio is in Easy Pairing Mode and waiting to receive the settings from the leader. The radio stays in this mode for three minutes.
3. Release the button after the beep and wait for the transmission from the leader radio.
4. On the leader radio, press and hold the **Easy Pairing/Location Sharing** button until you hear a double beep.

At the double beep, the radios in the group copy the transmitted channel and Interference Eliminator Code settings of the leader.

 **NOTE:** The leader radio must make this transmission when all the member radios are still in the Easy Pairing mode. Otherwise the transmission is not picked up.

The leader must not release the **Easy Pairing** button at the first tone. Otherwise the radio becomes a recipient. If this action happens, you must press the **PTT** button to escape and then retry the step.

Sharing Your Location

To share and request a location update, perform one of the following actions:

- Use the Talkabout application to set your preferences on sharing your location.
- To manually share your location, press the **Easy Pairing/ Location Sharing** button.

This functionality is only activated when paired over Bluetooth to your smartphone.

Scan

Scanning allows you to search all channels for transmissions from unknown parties, search for someone in your group who accidentally changed channels, or search for unused channels for your own use.

The Scan feature includes a priority feature, Basic Scan Mode, and Advanced Scan Mode for effective searching. The Basic Scan Mode uses the channel and code combination that are set for each channel or the default code value of 1.

The Advanced Scan Mode scans all channels for codes, detects any code in use, and temporarily uses that code value for that channel. Priority is given to the Home Channel. The Home Channel is the channel and Interference Eliminator Code that your radio is set to when you start the scan. As the Home Channel is scanned more often than other channels, your radio responds quickly to any activity on the Home Channel.

Scanning Channels



NOTE:

- If you press the **PTT** button while the radio is scrolling through inactive channels, the transmission occurs on the Home Channel. Scanning resumes five seconds after the end of your transmission. You can stop scanning at any time by pressing the **Scan/Monitor** button.
- If the radio stops on an undesired transmission, you can resume the scan by pressing the **+ or -** button.
- If the radio repeatedly stops on an undesired transmission, you can temporarily remove that channel from the scan list by pressing and holding the **+ or -** button for three seconds. You can remove more than one channel in this way.
- You can restore the removed channels to the scan list by turning off the radio and turning it back on. Another method is to exit and re-enter the scanning mode by pressing the **Scan/Monitor** button.
- You cannot remove the Home Channel from the scan list.
- In Advanced Scan, the detected code can only be used for one transmission. You must note that code, exit scan, and set that detected code on that channel to permanently use the detected code.

Basic Scanning

1. Press the **Scan/Monitor** button.

The radio displays scan icon on the display and the radio begins to scroll through the channel and code combinations. Your radio stops scrolling when it detects channel activity that matches the channel and code combination. You can hear the transmission.

2. To respond and talk to the person transmitting, press the **PTT** button in five seconds after the end of the transmission.

The radio resumes scrolling through the channels five seconds after the end of any received activity.

3. To stop scanning, press the **Scan/Monitor** button.

Advanced Scanning

1. Set the Interference Eliminator Code to **zero** or **OFF**.

- Press the **Scan/Monitor** button.
 - The radio displays the scan icon on the display and the radio begins to scroll through the channels. No Interference Eliminator Codes filter what is heard.
 - When the radio detects channel activity with any or no code, the radio stops scrolling and you can hear the transmission. Radio detects and displays the Interference Eliminator Code that is in use.
- To respond and talk to the person transmitting, press the **PTT** button in five seconds after the end of the transmission.

The radio transmits by using the newly detected Interference Eliminator Code.

The radio resumes scrolling through the channels five seconds after the end of any received activity.
- To stop scanning, press the **Scan/Monitor** button.

Weatherproof Function

This radio is weatherproof to IP-54 standards. The radio is resistant to occasional splash of water only when the battery and connector covers are sealed.



NOTE:

- Do not** expose the radio to water for extended period of time.
- Do not** submerge the radio in water.

Weather Receiver

Your radio can tune in to broadcasts by the United States National Oceanic and Atmospheric Administration (NOAA) Weather Radio and Environment and Climate Change Canada (ECCC) Weather Radio.

You can listen to a weather channel or set your radio to alert you to emergency weather broadcasts that interrupt routine broadcasts. See [Weather Channels and Frequencies](#) on page 19 for details. When you listen to a weather channel, you cannot use your radio in scan mode or for Two-Way communications.

Both NOAA and ECCC have transmitters located throughout the United States and Canada, respectively. These transmitters broadcast watches, forecasts, and other information 24 hours a day.



NOTE: NOAA weather radio stations are assigned to cover specific areas and service may be limited. To view the appropriate transmitter for your area, check with your local weather office for frequency and details or visit <http://www.weather.gov/nwr> in the US. The use of the NOAA logo does not provide an endorsement or implied endorsement by the National Weather Service of NOAA, nor does the use of the Weather Radio logo provide an endorsement or implied endorsement by Environment and Climate Change Canada (ECCC).

Selecting the Weather Mode

To enter the Weather mode from the Two-Way mode, press the **Mode** button.

Setting the Weather Channel

Your radio receives weather frequencies.

- In Weather mode, press the **Menu/Lock** button until the weather channel number blinks.
- To select the appropriate channel with good reception in your area, press the **+** or **-** button.
- To confirm the channel and exit menu, press the **PTT** button.

You can continue the set-up by pressing the **Menu/Lock** button.

Setting the Weather Alert

Your radio can be set to respond to the National Oceanic and Atmospheric Administration (NOAA) Weather Radio emergency messages. A special alarm tone sounds an alert and turns on the weather receiver to give you immediate weather and emergency information.

- In Weather mode, press the **Menu/Lock** button twice until the Weather Alert icon is displayed.
- To select on or off, press the **+** or **-** button.
- To exit the weather menu set-up, press the **PTT** button or the **Menu/Lock** button.
- To return to Two-Way mode, press the **Mode** button.

If you activate the Weather Alert and return to Two-Way mode, the radio displays the Weather Alert icon.

 **NOTE:**

- The weather mode automatically reverts to Two-Way mode when the weather channel is activated, either manually or after receiving an alert, and no buttons are pressed for five minutes.
- The weather channel reception depends on how close you are to a transmitter and whether you are indoors or outdoors. Since weather channels are transmitted without codes, they may contain static or noise. Weather Alert does not function while actively transmitting or receiving in Two-Way mode.

Weather Channels and Frequencies

Table 4: Frequencies of Weather Channels

Weather Channel	Frequency
WX1	162.550 MHz
WX2	162.400 MHz
WX3	162.475 MHz
WX4	162.425 MHz
WX5	162.450 MHz
WX6	162.500 MHz
WX7	162.525 MHz
WX8	161.650 MHz
WX9	161.775 MHz
WX10	161.750 MHz
WX11	162.000 MHz

Do Not Disturb Mode

The Do Not Disturb (DND) features allow you to disable the reception from regular two-way calls, while still receiving weather alerts and receiving and transmitting emergency alerts.

When the feature is enabled, you can receive important weather alerts, but you are not disturbed by incoming radio chatter. The radio displays moon icon when the feature is enabled.

Motorola Solutions recommends that you to plug in and turn on the radio when using the feature.

 **NOTE:**

The feature only work in areas that have weather service and are available in USA and Canada only.

Tune in to the correct weather channel for your area and turn on the weather alert feature before activating the DND feature.

Entering Do Not Disturb Mode

1. From the Two-Way mode, press the **Mode** button twice to enter the Do Not Disturb (DND) mode.

The radio displays the moon icon.

2. To switch out of the DND mode, press the **PTT** button and start transmission.

Your radio temporarily switches to the Two-Way mode. Five minutes after you release the **PTT** button, your radio automatically reverts to the DND mode.

3. To exit the DND mode, press the **Mode** button and return to the Two-Way mode.

Additional Information

Radio Battery Meter

The number of bars (0–3) on the **Battery Power** icon indicates the remaining power of the battery. When the power level of the battery reduces to one level, the Low Battery Alert starts. Your radio plays a tone periodically or after releasing the **PTT** button.

Maintaining the Battery Capacity

- Charge the NiMH batteries once every three months when not in use.

After a longer time, the duration for your radio to start charging increases and can take up to five minutes.

- Remove your radio from the charger within 16 hours. Do not store your radio while connected to the charger.
- Remove the battery before storing your radio.
Batteries corrode over time and can permanently damage your radio.
- Store NiMH batteries in temperatures between -20 to 35°C and in low humidity. Avoid damp conditions and corrosive materials.

Push-to-Talk Timeout Timer

Push-to-Talk Timeout Timer prevents accidental transmissions and saves battery life. If you press the **PTT** button for more than 60 seconds, your radio plays a continuous warning tone and stops transmitting.

Channels and Frequencies

The Family Radio Service (FRS) device is approved for USA and Canada.

Table 5: Channels and Frequencies

Channel	Frequency (MHz)	Max Power Output-Effective radiated power (ERP)
1	462.5625	2.0 W
2	462.5875	2.0 W
3	462.6125	2.0 W
4	462.6375	2.0 W
5	462.6625	2.0 W
6	462.6875	2.0 W
7	462.7125	2.0 W
8	467.5625	0.5 W
9	467.5875	0.5 W
10	467.6125	0.5 W
11	467.6375	0.5 W

Channel	Frequency (MHz)	Max Power Output-Effective radiated power (ERP)
12	467.6625	0.5 W
13	467.6875	0.5 W
14	467.7125	0.5 W
15	462.5500	2.0 W
16	462.5750	2.0 W
17	462.6000	2.0 W
18	462.6250	2.0 W
19	462.6500	2.0 W
20	462.6750	2.0 W
21	462.7000	2.0 W
22	462.7250	2.0 W

 **NOTE:** Power refers to the maximum allowable power as defined by FCC/ISED for each channel under FRS rules for the USA and FRS/GMRS for Canada and is not a reflection of the power specification of the radio.

Licensing Information

USA (FCC)/CANADA (ISED)

According to FCC Part 95, FRS devices do not require a license.

Use of Motorola Solutions radio in Canada is subject to the rules and regulations in ISED RSS 210 and do not require a license.

Changes or modifications not expressly approved by Motorola Solutions may void the user authority granted by the FCC or ISED to operate this radio and should not be made. To comply with FCC or ISED requirements, transmitter adjustments should be made only by or under the supervision of a person certified as technically qualified to perform transmitter maintenance and repairs in the private land mobile and fixed services as certified by an organization representative of the user of those services.

Replacement of any transmitter component (crystal, semiconductor, etc) not authorized by the FCC or ISED equipment authorization for this radio could violate FCC or ISED rules.



NOTE: Use of this radio outside the country where it was intended to be distributed is subject to government regulations and may be prohibited

Warranty

Consumer Two-Way Radio Products and Accessories purchased in the United States or Canada

What Does this Warranty Cover?

Subject to the exclusions contained below, Motorola Solutions, Inc. ("Motorola") warrants the Motorola branded consumer Two-Way radios that operate via Family Radio Service or General Mobile Radio Service ("Products"), the Motorola branded or certified accessories sold for use with these Products ("Accessories") to be free from defects in materials and quality of work under normal consumer usage for the periods outlined below.

This limited warranty is the exclusive remedy of a consumer, and applies as follows to new Products and Accessories and purchased by consumers in the United States or Canada, which are accompanied by this written warranty.

Who Is Covered?

This warranty extends only to the first consumer purchaser, and is not transferable.

What will MOTOROLA SOLUTIONS, INC. do?

Motorola Solutions, Inc., at its option, will at no charge repair, replace or refund the purchase price of any Products or Accessories that do not conform to this warranty. We may use functionally equivalent reconditioned/refurbished/pre-owned or new Products or Accessories.

What Other Limitations Are There?

Any Implied Warranties, Including Without Limitation. The implied warranties of merchantability and fitness for a particular purpose, shall be limited to the duration of this limited warranty, otherwise the repair, replacement, or refund as provided under this express limited warranty

is the exclusive remedy of the consumers, and is provided in lieu of all other warranties, express or implied.

In no event shall Motorola Solutions be liable, whether in contract or tort (including negligence) for damages in excess of the purchase price of the product or accessory, or for any indirect, incidental, special or consequential damages of any kind, or loss of revenue or profits, loss of business, loss of information or other financial loss arising out of or in connection with the ability or inability to use the products or accessories to the full extent these damages may be disclaimed by law.

Some states and jurisdictions do not allow the limitation or exclusion of incidental or consequential damages, or limitation on the length of an implied warranty, so the above limitations or exclusions may not apply to you. This warranty gives you specific legal rights, and you may also have other rights that vary from state to state or from one jurisdiction to another.

Table 6: Warranty Coverage

Products Covered	Length Of Coverage
Products and Accessories as defined above, unless otherwise provided for below.	Two (2) years from the date of purchase by the first consumer purchaser of the product unless otherwise provided for below.
Batteries whose fully charged capacity falls below 80 % of their rated capacity and batteries that leak.	Ninety (90) days from the date of purchase.
Products and Accessories that are repaired or replaced.	The balance of the original warranty or for ninety (90) days from the date returned to the consumer, whichever is longer.

Exclusions From Warranty Coverage

Normal Wear and Tear:

Periodic maintenance, repair and replacement of Products or Accessories due to normal wear and tear.

Abuse & Misuse:

Defects or damage that result from: (a) improper operation, storage, misuse or abuse, accident or neglect, such as physical damage (cracks, scratches, etc.) to the surface of the Products and Accessories resulting from misuse; (b) contact with liquid, water, rain, extreme humidity or heavy perspiration, sand, dirt or the like, extreme heat, or food; (c) use of the Products or Accessories for commercial purposes or subjecting the Product or Accessory to abnormal usage or conditions; or (d) other acts which are not the fault of Motorola Solutions.

Use of Non-Motorola Solutions branded Products and Accessories:

Defects or damage that result from the use of Non-Motorola Solutions branded or certified products, accessories, software or other peripheral equipment.

Unauthorized Service or Modification:

Defects or damages resulting from service, testing, adjustment, installation, maintenance, alteration, or modification in any way by someone other than Motorola Solutions or its authorized service centers.

Altered Products:

Products or Accessories with (a) serial numbers or date tags that have been removed, altered or obliterated; (b) broken seals or that show evidence of tampering; (c) mismatched board serial numbers; or (d) nonconforming or non-Motorola Solutions branded housings, or parts.

Communication Services:

Defects, damages, or the failure of Products or Accessories due to any communication service or signal you may subscribe to or use with the Products or Accessories.

How to Obtain Warranty Service or Other Information?

To obtain service or information, call the following contact:

Table 7: Warranty Service Information

Region	Contact
USA and Canada Two-Way Radios	<ul style="list-style-type: none"> 1-800-448-6686

Region	Contact
	<ul style="list-style-type: none"> https://www.motorolasolutions.com/talkabout

For Accessories:

Call the telephone number designated above for the Product with which they are used.

You will receive instructions on how to ship the Products or Accessories at your expense, to Motorola Solutions or a Motorola Solutions Authorized Repair Center. To obtain service, you must include: (a) a copy of your receipt, bill of sale or other comparable proof of purchase; (b) a written description of the problem; (c) the name of your service provider, if applicable; (d) the name and location of the installation facility (if applicable) and, most importantly; (e) your address and telephone number.

Table des matières

Information sur la sécurité et la conformité.....	4	Passer des appels.....	17
Chapitre 1 : Présentation de la radio.....	8	Compatibilité avec les radios.....	17
Chapitre 2 : Affichage de la radio.....	9	Configuration de VOX et iVOX.....	18
Chapitre 3 : Pour commencer.....	10	Réglage du mode double veille.....	18
Autocollants de personnalisation.....	10	Configuration de l'alerte VibraCall™.....	18
Installation des piles.....	10	Réglage du mode d'alerte d'urgence.....	18
Charge de la batterie.....	10	Fonction de couplage simplifié.....	19
Fixation de la pince de ceinture.....	11	Partage de votre position.....	20
Retrait de la pince de ceinture.....	11	Balayage.....	20
Allumer la radio.....	11	Balayage des canaux.....	20
Éteindre la radio.....	11	Fonction de résistance aux intempéries.....	21
Chapitre 4 : Navigation dans les pages du menu.....	11	Récepteur météo.....	21
Chapitre 5 : Utilisation de la radio.....	12	Sélection du mode météo.....	21
Sélection des canaux.....	13	Configuration du canal météo.....	21
Sélection des codes de réduction d'interférence.....	13	Configuration de l'alerte météo.....	22
Alterner entre les modes.....	13	Fréquences et canaux météo.....	22
Passer des appels sur la radio.....	13	Mode Ne pas déranger.....	22
Niveaux de puissance de transmission.....	14	Entrée en mode Ne pas déranger.....	22
Écoute de canaux.....	14	Chapitre 7 : Renseignements complémentaires.....	23
Réglage du volume.....	14	Indicateur du niveau de batterie.....	23
Configuration et transmission de tonalités d'appel.....	14	Maintenir l'autonomie de la batterie.....	23
Réglage des tonalités du clavier.....	14	Minuterie de délai d'attente PTT.....	23
Transmission d'une tonalité de confirmation de parler.....	15	Canaux et fréquences.....	23
Activation ou désactivation de la lampe de poche à DEL.....	15	Renseignements de licence.....	24
Verrouiller ou déverrouiller le clavier.....	15	Garantie.....	24
Chapitre 6 : Fonctions avancées.....	15		
Bluetooth.....	15		
Application Talkabout.....	15		
Connexion d'un casque Bluetooth à la radio.....	17		
Réglage du volume du casque Bluetooth.....	17		

Information sur la sécurité et la conformité



REMARQUE :

- Avant d'utiliser cette radio, lisez cette brochure qui contient d'importantes instructions d'utilisation.
- Pour obtenir plus d'information sur les détails du produit, les brochures, les manuels d'utilisation et les accessoires approuvés, veuillez vous reporter à <https://www.motorolasolutions.com>.

Conformité aux normes sur l'exposition aux radiofréquences

Les réglementations nationales et internationales énoncent que les fabricants doivent s'assurer que leurs radios bidirectionnelles portables sont conformes aux limites d'exposition à l'énergie RF avant de les commercialiser. Votre radio bidirectionnelle Motorola Solutions a été conçue, fabriquée et testée afin de garantir sa conformité aux normes nationales et internationales liées à l'exposition des êtres humains à l'énergie électromagnétique de radiofréquence.

Sensibilisation à l'exposition à l'énergie RF, moyens de contrôle et consignes d'utilisation pour la population générale et l'utilisation en environnement non contrôlé

Pour plus de renseignements sur l'exposition à l'énergie RF, consultez les sites suivants :

- <https://www.fcc.gov/>
- <https://www.who.int/health-topics/electromagnetic-fields/>
- <http://www.ic.gc.ca/eic/site/smt-gst.nsf/eng/sf11467.html>
- <http://www.ic.gc.ca/eic/site/smt-gst.nsf/eng/sf01904.html>

Pour en savoir plus, voir https://www.motorolasolutions.com/en_us/about/company-overview/corporate-responsibility.html.

Directives de conformité et de contrôle de l'exposition à l'énergie RF

- Ne pas retirer les étiquettes relatives à l'exposition à l'énergie RF qui sont apposées sur cet appareil ou sur ses accessoires.
- Joignez ces consignes à l'appareil lorsque vous le transférez à d'autres utilisateurs.

- N'utilisez pas cet appareil si les conditions de fonctionnement décrites aux présentes ne sont pas réunies.

Instructions d'utilisation

- Ne pas émettre plus de 50 % du temps. Pour émettre (parler), appuyez sur la touche Presser pour Parler (PTT). Pour recevoir les appels, relâchez le bouton **PTT**.
- Tenez la radio à la verticale devant le visage, en maintenant une distance d'au moins 2,5 centimètres (1 pouce) entre le micro (et les autres parties de la radio, y compris l'antenne) et le nez ou les lèvres.
- L'antenne doit être maintenue loin des yeux.
- Lorsque vous portez la radio sur vous, fixez-la toujours avec une pince ou une attache de ceinture et placez-la dans un étui ou un harnais approuvé par Motorola Solutions pour l'utilisation avec ce produit.
- **Ne tenez pas** l'antenne entre vos doigts pendant que la radio émet.
- **N'utilisez pas** une radio portable dont l'antenne est endommagée. Si une antenne endommagée entre en contact avec votre peau, il peut en résulter une brûlure légère.
- Pour assurer la conformité continue avec les limites d'exposition aux RF applicables, utilisez uniquement les antennes, les batteries et les accessoires fournis (ou de remplacement) approuvés par Motorola Solutions.
- Pour obtenir une liste des accessoires approuvés par Motorola Solutions, veuillez consulter votre manuel d'utilisation ou visiter <https://www.motorolasolutions.com>.

Protection de l'ouïe



MISE EN GARDE :

Une exposition à des bruits forts en provenance de n'importe quelle source pendant de longues périodes pourrait affecter votre audition de manière temporaire ou permanente. Plus le volume de la radio est élevé, plus le dommage à l'ouïe survient rapidement. Des dommages auditifs dus à l'exposition à des bruits forts peuvent ne pas être décelés immédiatement, mais leurs effets sont parfois cumulatifs.

Pour protéger votre audition :

- Réglez le volume le plus bas possible pour effectuer votre travail.
- Montez le volume seulement si vous vous trouvez dans un environnement bruyant.
- Réduisez le volume avant d'ajouter un casque ou un écouteur.
- Limitez la période d'utilisation du casque ou de l'écouteur à volume élevé.
- Lorsque vous utilisez la radio sans casque ni écouteur, ne placez pas le haut-parleur de la radio directement sur votre oreille.

Appareils médicaux

MISE EN GARDE :

Si vous utilisez un appareil médical personnel, comme un stimulateur cardiaque ou une prothèse auditive, consultez le fabricant de votre appareil pour déterminer s'il est convenablement protégé contre les RF. Votre médecin peut vous aider à obtenir ces renseignements.

Étuis incorporant des aimants

Les étuis de Motorola Solutions intègrent de puissants aimants en néodyme. Si vous utilisez un appareil médical personnel, comme un stimulateur cardiaque ou une prothèse auditive, consultez le fabricant de votre appareil pour déterminer s'il peut être utilisé à proximité d'aimants. Votre médecin peut vous aider à obtenir ces renseignements. Notez également que les aimants peuvent endommager d'autres produits, notamment les téléphones cellulaires, les ordinateurs, les disques durs et autres appareils électroniques, ainsi que les cartes de crédit et les supports magnétiques. Gardez l'étui loin de tout appareil mécanique qui pourrait être affecté par un champ magnétique. Consultez le fabricant de votre produit pour savoir si votre appareil ou votre produit peut être utilisé à proximité d'aimants.

Avertissements de fonctionnement

Le tableau suivant explique les avertissements de fonctionnement :

Pour les véhicules équipés de coussins gonflables

AVERTISSEMENT :

- Consultez le manuel du fabricant du véhicule avant d'installer un appareil électronique afin d'éviter toute interférence avec le câblage des coussins gonflables.
- **Ne placez pas** de radio portative dans la zone située au-dessus d'un coussin gonflable ou dans la zone de déploiement de ce dernier. Un coussin gonflable de sécurité se déploie avec beaucoup de force. Si une radio portative se trouve dans la zone de déploiement du coussin, lorsque celui-ci se gonfle, la radio peut être propulsée avec une force considérable et risque alors d'occasionner de graves lésions corporelles aux passagers du véhicule.

Atmosphères potentiellement explosives

AVERTISSEMENT :

- **Ne transportez pas** une radio non certifiée pour les emplacements dangereux dans une atmosphère potentiellement explosive. Cela pourrait entraîner des blessures graves ou la mort. Vous ne devez utiliser qu'une radio certifiée pour les endroits dangereux dans une atmosphère potentiellement explosive.
- On retrouve des atmosphères explosives dans des lieux classés comme étant dangereux en raison de la présence de gaz, de vapeurs et de poussières représentant un danger, par exemple, les zones d'avitaillement en carburant dans des cales de bateau, les installations de transfert et de stockage de carburant ou de produits chimiques, et les zones dans lesquelles l'air est chargé en produits chimiques ou en particules telles que de la poudre de céréales, de la poussière ou de la poudre métallique. Les zones à atmosphères potentiellement explosives affichent généralement des panneaux de mise en garde, mais ce n'est pas toujours le cas.
- **Évitez** d'enlever, d'installer ou de charger les batteries, ou d'enlever ou d'installer des antennes dans de tels lieux. Les étincelles dans des atmosphères potentiellement explosives peuvent provoquer une explosion ou un incendie et entraîner des lésions corporelles, voire la mort.

Zones de dynamitage et détonateurs



AVERTISSEMENT :

Éteignez la radio lorsque vous vous trouvez à proximité de détonateurs électriques ou dans une zone de dynamitage afin d'éviter de déclencher une explosion, ou lorsque vous vous trouvez dans un endroit où il est indiqué : « Éteindre les radios bidirectionnelles. » Respectez tous les panneaux de signalisation et toutes les consignes.

Batteries



MISE EN GARDE :

Utilisez uniquement les batteries agréées par Motorola Solutions.

- Remplacer la batterie par un type de batterie incorrect peut provoquer une explosion.
- Chargez votre batterie à l'aide du chargeur approuvé par Motorola Solutions.
- Utilisez la batterie conformément à son indice de protection (IP) contre l'eau et la poussière.
- **Ne jetez pas** votre batterie au feu.
- **Ne remplacez pas** la batterie dans un endroit qui porte la mention « atmosphère dangereuse ».
- Veillez à **ne pas** démonter, écraser, percer, découper ou autrement modifier la forme de votre batterie.
- **Ne faites pas sécher** une batterie mouillée ou humide avec un appareil électrique ou une source de chaleur, comme un séchoir à cheveux ou un four à micro-ondes.
- **Ne permettez pas** à des matériaux conducteurs, comme des bijoux, des clés ou les mailles d'une chaîne d'entrer en contact avec les bornes de la batterie.
- **Ne jetez pas** les batteries avec les ordures domestiques.

Instructions sur la sécurité du bloc d'alimentation

1. Le bloc d'alimentation est conçu pour être utilisé avec l'équipement conformément à la norme CEI/EN/UL 62368-1/60950-1.
2. Le bloc d'alimentation est conçu pour une utilisation à l'intérieur dans des endroits secs.

3. L'équipement doit être branché à une prise de courant à proximité et facilement accessible.
4. Si le bloc d'alimentation est endommagé ou défectueux, ne le réparez pas et ne l'utilisez pas.
5. Pour plus de détails, consultez la section https://www.motorolasolutions.com/en_xu/support/emea-compliance.html#phnav_other-products.

Éviter de substituer des options ou des accessoires

L'équipement de communications Motorola Solutions certifié à sécurité intrinsèque par l'entité d'homologation (UL, CSA, CENELEC) est testé en tant que système complet, à savoir : la radio portable, la batterie, les accessoires et les options, tous agréés par l'entité correspondante. L'intégrité de cette configuration agréée formée d'une radio portable et d'une batterie approuvées doit être strictement respectée. Aucune substitution d'élément n'est permise, même si l'élément de rechange a préalablement été agréé pour l'utilisation avec un autre appareil de communication Motorola Solutions. Les configurations approuvées peuvent être consultées dans la liste mise à disposition par l'entité d'homologation (UL, CSA, CENELEC).

L'étiquette « Approuvé pour les emplacements dangereux » apposée sur la radio identifie la classification « de sécurité intrinsèque » de cette radio ainsi que les batteries agréées qui peuvent être utilisées avec ce système.

Le numéro de pièce du manuel mentionné sur l'étiquette « Approuvé pour les emplacements dangereux » identifie les accessoires et/ou les options approuvés qui peuvent être utilisés avec cette unité de radio portable.

Le fait de ne pas utiliser une batterie ou un accessoire approuvé par Motorola Solutions pour les emplacements dangereux avec la radio Motorola Solutions approuvée annule l'homologation pour les emplacements dangereux de cette radio.

Directive sur la mise au rebut des équipements électriques et électroniques de l'Union européenne (UE) (WEEE)



La directive DEEE de l'Union européenne exige que les produits (ou leur emballage, dans certains cas) vendus dans les pays de l'UE portent l'étiquette de la poubelle barrée. Comme le définit la directive DEEE, cette étiquette de poubelle barrée signifie que les clients et les utilisateurs finaux dans les pays de l'UE ne doivent pas jeter les équipements électriques et électroniques ou leurs accessoires dans les ordures domestiques. Les clients ou les utilisateurs finaux dans les pays de l'UE doivent communiquer avec le représentant ou le centre de service de leur fournisseur d'équipement pour obtenir des renseignements sur le système de collecte des déchets de leur pays.

Appareil numérique de classe B

Pour un périphérique ou un appareil numérique de classe B, les instructions fournies à l'utilisateur doivent comprendre l'énoncé suivant ou un énoncé similaire, placé à un endroit en vue dans le texte du manuel :



REMARQUE :

Cet équipement a fait l'objet de tests et a été déclaré conforme aux limites établies pour un appareil numérique de classe B, conformément à la partie 15 des règlements de la FCC. Ces limites sont fixées afin d'offrir une protection suffisante contre des interférences nuisibles dans une installation résidentielle. Cet équipement génère, utilise et peut émettre de l'énergie de radiofréquence et, s'il n'est pas installé ou utilisé conformément aux instructions, il peut provoquer un brouillage nuisible aux communications radio. Cependant, il est impossible de garantir qu'il n'y aura aucune interférence dans une installation particulière. Si cet appareil cause une interférence nuisible à la réception de la radio ou de la télévision, ce qui peut être déterminé en éteignant et en allumant l'appareil, vous êtes encouragé à remédier à la situation en prenant une ou plusieurs des mesures suivantes :

- Réorienter ou déplacer l'antenne réceptrice.
- Augmenter la distance entre l'équipement et le récepteur.
- Brancher l'appareil dans une autre prise sur un circuit différent de celui du récepteur.
- Consulter un revendeur ou un technicien radio/télévision chevronné pour obtenir de l'aide.

Avis aux utilisateurs (FCC et Industrie Canada)

Cet appareil est conforme aux CNR d'Industrie Canada applicables aux appareils radio exempts de licence et à la partie 15 des règlements de la FCC, en vertu des conditions suivantes :

- Cet appareil ne doit pas causer d'interférence nuisible.
- Cet appareil doit accepter toute interférence reçue, y compris les interférences pouvant entraîner un fonctionnement indésirable.
- Tout changement apporté à cet appareil non expressément approuvé par Motorola Solutions peut entraîner la révocation du droit d'utiliser cet appareil.

Déclaration de conformité du fournisseur



Déclaration de conformité du fournisseur selon le règlement CFR 47, partie 2, section 2.1077(a) de la FCC

Partie responsable

Nom : Motorola Solutions, Inc.

Adresse : 2000 Progress Pkwy, Schaumburg, IL 60196.

Numéro de téléphone : 1 800 927-2744

Déclare par les présentes que le produit :

Nom du modèle : T802 et T803

sont conformes aux réglementations suivantes :

Partie 15, sous-partie B, section 15.107(a),

15.107(d) et section 15.109(a) des règlements de la FCC.

Présentation de la radio

Figure 1 : Présentation des modèles T802 et T803 de la radio



Tableau 1 : Présentation des composants de la radio

No	Nom	No	Nom
1	Bouton d'alimentation/ volume	10	Port de charge USB-C
2	Bouton de la lampe de poche	11	Haut-parleur
3	Presser pour parler (haute puissance)	12	Microphone
4	Push-to-Talk (basse puissance)	13	Tonalité d'appel
5	Bouton de partage d'emplacement/couplage simplifié	14	Balayage/moniteur
6	Bouton Urgence	15	Défilement
7	Bouton Mode	16	Affichage à DEL segmenté masqué
8	Menu/verrouillage	17	Port d'accessoires
9	Espace pour autocollants de personnalisation	18	Antenne

Affichage de la radio

Figure 2 : Affichage de la radio pour les modèles T802 et T803

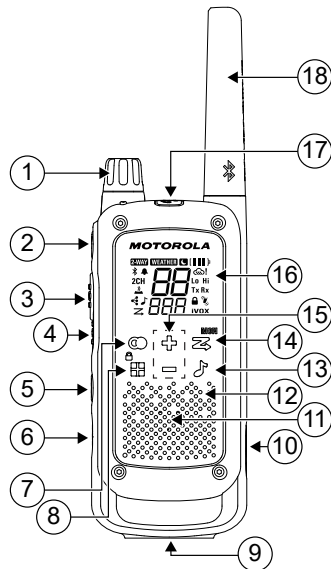



Tableau 2 : Composants d'affichage de la radio

No	Nom	No	Nom
1	Mode	10	iVOX [DÉSACTIVÉ, L1, L2, L3] VOX [DÉSACTIVÉ, L1, L2, L3]
2	Tonalité de confirmation [activée/désactivée]	11	Verrouillage du clavier
3	Bluetooth [activée/ désactivée]	12	VibraCall [activé/ désactivé]

No	Nom	No	Nom
4	Double veille [activée/désactivée]	13	État (transmission/réception)
5	Tonalité du clavier [activée/désactivée]	14	Puissance (haute/basse)
6	Couplage simplifié [activé/désactivé]	15	Alerte météo
7	Tonalité d'appel [numéro]	16	Batterie (3 niveaux de batterie)
8	Balayage	17	Canal et casque Bluetooth (BH)
9	<ul style="list-style-type: none"> • Numéro de code de réduction de l'interférence (utilisé pour la tonalité d'appel) activé/désactivé • Niveau de volume BH 		

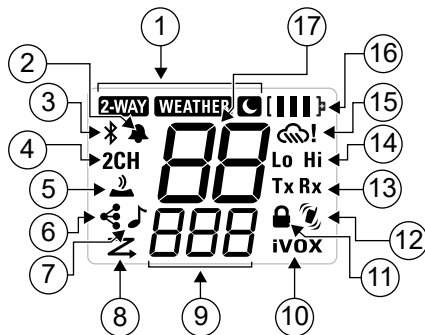
 **REMARQUE :** Après avoir appuyé sur le dernier bouton, l'écran de la radio s'assombrit après cinq secondes. Après cinq secondes supplémentaires, l'écran de la radio s'éteint pour économiser la batterie, et le voyant DEL clignote. Pour rétablir l'affichage, vous devez appuyer sur n'importe quel bouton, sauf le bouton de la lampe de poche.

Pour commencer

Cette section vous aide à vous familiariser avec le fonctionnement de base de la radio.

Autocollants de personnalisation

Des autocollants sont fournis pour personnaliser et permettre le suivi des radios. Vous pouvez utiliser des marqueurs permanents pour les autocollants vierges.

Installation des piles

La radio peut utiliser un bloc-piles NiMH rechargeable ou trois piles alcalines AA. La radio émet un signal sonore lorsque le niveau des piles est faible.

1. Éteignez la radio.
2. Pour déverrouiller le couvercle de la batterie, faites face à l'arrière de la radio et poussez le loquet du couvercle vers la gauche.
3. Insérez le bloc-piles NiMH en suivant les instructions fournies sur le bloc-piles. Pour les piles alcalines AA, insérez-les.



MISE EN GARDE :

Respectez la polarité des piles.



REMARQUE :

Le ruban doit être situé sous le bloc-piles et doit être enroulé autour du côté droit du bloc-piles pour le retirer facilement.

4. Pour verrouiller le couvercle de la batterie, fermez le couvercle et poussez le loquet vers la droite.

Charge de la batterie

Le câble de chargement USB-C vous permet de recharger votre bloc-piles NiMH sur une source d'alimentation comme un chargeur mural USB ou un chargeur mural compatible USB.

Éteignez votre radio.

1. Branchez le câble USB-C dans le port de charge de votre radio.
2. Branchez le câble de charge USB sur une source d'alimentation.

La jauge de batterie défile lorsque la batterie est en cours de charge.

REMARQUE :

- Une batterie épuisée sera entièrement chargée en 11 heures.
- Lors de déplacements entre des zones de températures chaudes et froides, ne pas charger le bloc-piles NiMH avant qu'il se soit acclimater à la nouvelle température (environ 20 minutes).
- Pour une autonomie optimale de la batterie, retirez la radio du chargeur dans les 16 heures. Ne rangez pas la radio alors qu'elle est branchée au chargeur.

Fixation de la pince de ceinture

1. Fixez la pince de ceinture à l'arrière de la radio jusqu'à ce qu'elle s'enclenche correctement.
2. Fixez la pince de ceinture à la poche ou à la sangle de ceinture jusqu'à ce qu'elle s'enclenche en place.

Retrait de la pince de ceinture

1. Tirez la languette de déverrouillage sur le dessus de la pince de ceinture pour débloquer le verrou.
2. Appuyez sur la pince de ceinture avec l'autre main vers le haut de la radio.

Allumer la radio

Pour allumer la radio, faites tourner le bouton **Marche/Arrêt/Volume** dans le sens des aiguilles d'une montre.

- La radio émet des bips et affiche brièvement toutes les icônes des fonctions disponibles sur la radio.
- L'écran affiche alors le canal actuel, le code ainsi que toutes les fonctions activées. La radio est maintenant en mode bidirectionnel.

Éteindre la radio

Pour allumer la radio, faites tourner le bouton **Marche/Arrêt/Volume** dans le sens inverse des aiguilles d'une montre.

Navigation dans les pages du menu

Le présent chapitre comprend les instructions concernant l'utilisation des boutons dans différents modes.

Utilisez la touche **Menu** pour faire défiler l'écran du menu.

Figure 3 : Menu du mode météo

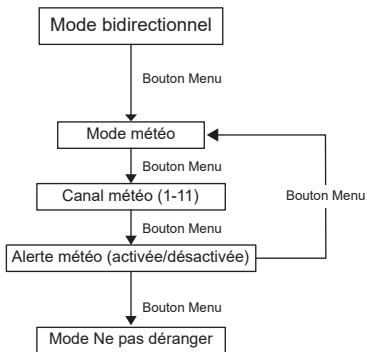
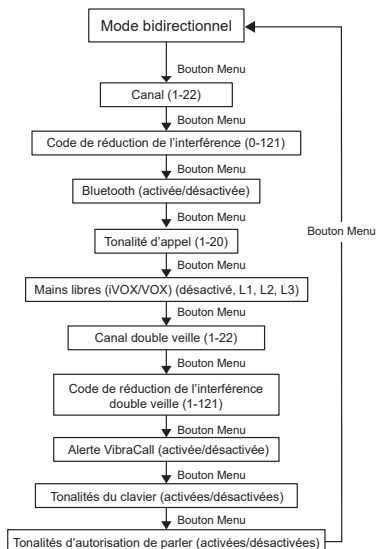

Figure 4 : Menu du mode bidirectionnel



Utilisation de la radio

Cette section présente les façons d'utiliser votre radio.

Sélection des canaux

Votre radio a 22 canaux. Un canal correspond à la fréquence que votre radio utilise pour transmettre. Pour en savoir plus, voir [Canaux et fréquences](#) à la page 23.

1. Allumez la radio et appuyez sur le bouton **Menu/verrouillage** jusqu'à ce que le numéro de canal clignote.
 - Lorsque la radio est sur le canal 0,5 W, l'icône **Lo** s'affiche.
 - Lorsque la radio est sur le canal 2 W, l'icône **Hi** s'affiche.
 - Le canal actuel clignote.
2. Pour changer de canal, appuyez sur le bouton **+** ou **-**. En appuyant sur les boutons et en les maintenant enfoncés, vous pouvez faire défiler les canaux rapidement.
3. Pour confirmer le canal et quitter le menu, appuyez sur le bouton **PTT**.
Vous pouvez poursuivre la configuration en appuyant sur le bouton **Menu/verrouillage**.

Sélection des codes de réduction d'interférence

Les codes de réduction d'interférence aident à réduire les interférences en bloquant les transmissions provenant de sources inconnues. Votre radio comporte 121 codes de réduction d'interférence. Les codes 1 à 38 sont des codes analogiques standard qui apparaissent sur d'autres radios FRS (service radio familial). Les codes 39 à 121 sont des codes numériques supplémentaires ajoutés pour une meilleure protection contre l'interférence. Le code 0 correspond à la position d'arrêt, aucun code analogique ou numérique n'étant activé.

1. Appuyez sur le bouton **Menu/verrouillage** jusqu'à ce que le code commence à clignoter.
2. Pour sélectionner le code, appuyez sur le bouton **+** ou **-**. En appuyant sur les boutons et en les maintenant enfoncés, vous pouvez faire défiler les codes rapidement.
3. Pour enregistrer le réglage du code et quitter le menu, appuyez sur le bouton **PTT**.
Vous pouvez poursuivre la configuration en appuyant sur le bouton **Menu/verrouillage**.



REMARQUE :

Vous pouvez définir un code différent pour chaque canal en utilisant cette procédure.

Pour une radio qui utilise les codes de réduction d'interférence, le code doit être défini sur **0** pour communiquer avec les radios qui n'ont pas de code de réduction d'interférences. Sélectionnez **0** depuis l'écran de la radio pour désactiver la tonalité et le code.

Alterner entre les modes

Pour alterner entre les modes bidirectionnel, météo et ne pas déranger, appuyez sur le bouton **Mode**.

- Lorsque la radio est en mode bidirectionnel, l'icône **2-WAY** s'affiche.
- Lorsque la radio est en mode météo, l'icône **WEATHER** s'affiche.
- Lorsque la radio est en mode Ne pas déranger, l'icône Lune s'affiche.
- Le paramètre et l'information correspondants sont indiqués sur l'écran.

Passer des appels sur la radio

1. Réglez toutes les radios de votre groupe sur le même canal et le même code de réduction de l'interférence.
2. Pour appeler, maintenez le bouton **PTT** enfoncé.



REMARQUE :

Votre radio a été conçue pour optimiser le rendement et améliorer la plage de transmission. La portée de conversation minimale est de 152 cm (5 pi)

- Si l'appel est à transmission haute puissance, la radio affiche **Hi**.
Si l'appel est à transmission faible puissance, la radio affiche **Lo**.
L'affichage disparaît sauf pour les icônes **Tx Hi** ou **Lo**, et de batterie. Ces icônes restent allumées jusqu'à ce que le bouton **PTT** soit relâché.
3. Pour une clarté vocale optimale, tenez votre radio à 2 cm de votre bouche et parlez directement dans le microphone.
Ne couvrez pas le microphone lors d'une conversation.
 4. Pour écouter, relâchez le bouton **PTT**.

Niveaux de puissance de transmission

- Pour augmenter la puissance de votre radio lorsque vous parlez, appuyez sur **H**, la partie supérieure du bouton PTT.
- Pour conserver l'énergie de votre batterie, appuyez sur **L**, la partie inférieure du bouton PTT.



REMARQUE :

Les canaux 8 à 14 émettent à faible puissance, peu importe où le bouton PTT est enfoncé. Voir [Canaux et fréquences](#) à la page 23.

Écoute de canaux

Pour passer en mode moniteur et écouter les signaux faibles sur le canal actuel, maintenez le bouton **Balayage/moniteur** enfoncé pendant trois secondes.



REMARQUE :

Vous pouvez aussi écouter le niveau de volume de la radio lorsque vous n'êtes pas en réception d'appels. Au besoin, vous pouvez régler le volume.

Réglage du volume

Effectuez l'une des actions suivantes :

- Pour augmenter le volume, tournez le bouton **d'alimentation/volume** dans le sens horaire.
- Pour réduire le volume, tournez le bouton **d'alimentation/volume** dans le sens antihoraire.

Pour régler le volume du casque connecté par Bluetooth, consultez la section [Connexion d'un casque Bluetooth à la radio](#) à la page 17.



MISE EN GARDE :

Ne placez pas la radio près de votre oreille. Si le volume est réglé sur un niveau inconfortable, il pourrait nuire à votre ouïe.

Configuration et transmission de tonalités d'appel

Votre radio peut transmettre différentes tonalités d'appel à d'autres radios de votre groupe. Les tonalités d'appel vous permettent d'alerter d'autres radios lorsque vous voulez parler. Votre radio comporte un choix de 20 tonalités d'appel.

1. Appuyez sur le bouton **Menu/verrouillage** jusqu'à ce que l'icône **Tonalité d'appel** clignote.
Le réglage actuel de la tonalité d'appel s'affiche à l'écran.
2. Pour changer et écouter les tonalités d'appel, appuyez sur le bouton **+ ou -**.



REMARQUE :

Le réglage de la tonalité d'appel sur **0** désactive la fonction de tonalité d'appel.

3. Pour définir la nouvelle tonalité d'appel et quitter le menu, appuyez sur le bouton **PTT**.
Vous pouvez poursuivre la configuration en appuyant sur le bouton **Menu/verrouillage**.
4. Pour transmettre votre tonalité d'appel à d'autres radios utilisant le même canal et le même code de réduction de l'interférence, appuyez sur le bouton **Tonalité d'appel**.

Réglage des tonalités du clavier

Vous pouvez activer ou désactiver les tonalités des touches entendues dans le haut-parleur. Vous entendez la tonalité des touches chaque fois que vous appuyez sur un bouton.

1. Appuyez sur le bouton **Menu/verrouillage** jusqu'à ce que l'icône de **tonalité du clavier** s'affiche.
Le réglage marche/arrêt actuel clignote.
2. Pour activer ou désactiver les tonalités du clavier, appuyez sur les boutons **+ ou -**.
3. Pour confirmer et quitter le menu, appuyez sur le bouton **PTT**.
Vous pouvez poursuivre la configuration en appuyant sur le bouton **Menu/verrouillage**.



REMARQUE :

Les fonctions suivantes ne sont pas désactivées lorsque la fonction de tonalité du clavier est désactivée :

- Tonalité d'alerte de délai d'émission.
- Tonalité d'appel.
- Tonalité d'alerte de batterie faible.
- Tonalité confirmant la transmission de la communication vocale.

Transmission d'une tonalité de confirmation de parler

Vous pouvez régler votre radio pour qu'elle puisse transmettre une tonalité unique lorsque vous avez terminé de transmettre, comme si vous disiez « Bien reçu ! » ou « À vous ! » pour indiquer aux autres que vous avez terminé de parler.

1. Appuyez sur le bouton **Menu/verrouillage** jusqu'à ce que l'icône de **tonalité de confirmation** s'affiche.
Le réglage actuel clignote.
2. Pour activer ou désactiver la tonalité de confirmation, appuyez sur le bouton **+** ou **-**.
3. Pour confirmer et quitter le menu, appuyez sur le bouton **PTT**.
Vous pouvez poursuivre la configuration en appuyant sur le bouton **Menu/verrouillage**.

Activation ou désactivation de la lampe de poche à DEL

1. Pour allumer la lampe, appuyez sur le bouton **Lampe de poche**.
2. Pour éteindre la lampe, appuyez à nouveau sur le bouton **Lampe de poche**.



REMARQUE :

Vous pouvez éteindre la lampe de poche lorsque vous ne l'utilisez pas afin d'économiser la batterie.

Verrouiller ou déverrouiller le clavier

1. Pour éviter toute modification accidentelle des paramètres, verrouillez le clavier en maintenant enfoncé le bouton **Menu/verrouillage** jusqu'à ce que la radio affiche l'icône de **verrouillage du clavier**.
Lorsque vous êtes en mode de verrouillage, vous pouvez allumer et fermer la radio, régler le volume, recevoir, transmettre, envoyer une tonalité d'appel, envoyer une alerte d'urgence, allumer et éteindre la lampe de poche à DEL, et surveiller les canaux. Toutes les autres fonctions sont verrouillées.
2. Pour déverrouiller le clavier, maintenez le bouton **Menu/verrouillage** enfoncé jusqu'à ce que l'icône de **verrouillage du clavier** disparaisse.

Fonctions avancées

Ce chapitre décrit les fonctions avancées de votre radio.

Bluetooth

La radio utilise la version 5.2 de Bluetooth Low Energy (LE) et est compatible avec les téléphones intelligents iOS version 13 et ultérieures et Android version 10 et ultérieures.

La technologie Bluetooth permet la connexion entre la radio et le téléphone intelligent et entre la radio et le casque. Une fois votre téléphone intelligent associé à votre radio par Bluetooth, l'application pour téléphone intelligent Talkabout active des options de communication au-delà de l'option push-to-talk (Pousser pour Parler) de la radio. L'application Talkabout utilise T8XX comme modem pour envoyer des messages, des emplacements et d'autres informations par l'entremise des fréquences de la radio aux autres utilisateurs T8XX.

Application Talkabout

L'installation de l'application Talkabout sur votre téléphone intelligent et la connexion de votre téléphone intelligent à votre radio par Bluetooth vous permettent de partager votre emplacement, d'utiliser la messagerie texte et d'utiliser votre téléphone intelligent pour la fonction **PTT** sans le service de téléphonie cellulaire. La fonction permet également d'enregistrer des pistes et de contrôler les paramètres de la radio à l'aide de votre téléphone intelligent. L'application Talkabout permet également de connecter une oreillette Bluetooth à la radio.

Cette application est gratuite et peut être téléchargée à partir de l'App Store pour les appareils iOS et de Google Play pour les appareils Android. Pour trouver l'application appropriée, vous pouvez rechercher l'application Talkabout de Motorola. Les instructions de l'utilisateur sont intégrées dans l'application.

Connexion à l'application Talkabout par Bluetooth

- Pour connecter la radio à l'application Talkabout à partir de votre téléphone intelligent, activez le Bluetooth sur votre radio.
- Assurez-vous que le Bluetooth de votre téléphone intelligent est toujours activé.
- Assurez-vous d'accorder l'autorisation à l'application Talkabout lorsque vous y êtes invité durant son installation.

1. Appuyez sur le bouton **Menu/verrouillage** de votre radio jusqu'à ce que l'icône Bluetooth s'affiche.
2. Pour modifier le réglage, appuyez sur le bouton **+** ou **-** de votre radio.
3. Pour confirmer le paramètre, appuyez sur le bouton **PTT** et quittez le menu.

Vous pouvez poursuivre la configuration en appuyant sur le bouton **Menu/verrouillage**.

L'icône Bluetooth s'allume pendant cinq secondes pour indiquer que la radio est prête pour le couplage et continue de clignoter rapidement pendant 90 secondes en attente de couplage. Si le couplage échoue, la radio émet une tonalité 60 secondes et 90 secondes avant que le Bluetooth ne s'éteigne pour préserver l'autonomie de la batterie.

Si le couplage a réussi, l'icône Bluetooth s'allume pendant trois secondes pour indiquer une connexion Bluetooth réussie. Lorsque le Bluetooth est activé, l'icône Bluetooth continue de clignoter lentement.

 **REMARQUE :**

Lorsque la radio et le téléphone sont couplés, la reconnexion s'effectue automatiquement lorsque la liaison Bluetooth de la radio est activée. Lorsque la connexion Bluetooth entre la radio et le téléphone est perdue pendant plus de 90 secondes, la radio s'éteint pour préserver l'autonomie de la batterie.

4. Pour coupler votre téléphone pendant la configuration initiale de l'application, suivez les invites de l'application Talkabout.
5. Pour découpler l'appareil et le coupler avec un autre téléphone ou vérifier votre connexion, cliquez sur **Menu principal** → **Connexion Bluetooth**.

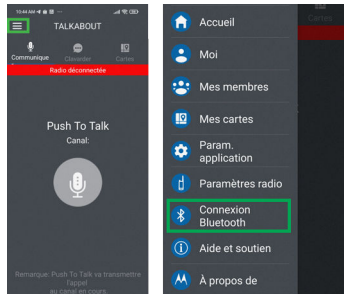

6. Cliquez sur le **menu à 3 points**, puis sélectionnez l'une des options suivantes :

- Vérifier la connexion
- Renommer
- Dissocier la radio
- Compatible

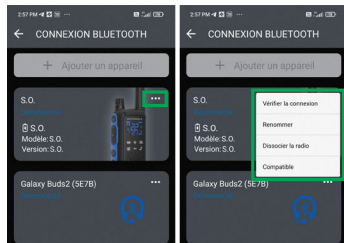

Connexion d'un casque Bluetooth à la radio

L'application Talkabout permet de connecter un casque Bluetooth à la radio.

Assurez-vous que votre téléphone disposant de l'application Talkabout est connecté à la radio.

1. Pour coupler le casque à la radio, cliquez sur **Menu principal** → **Connexion Bluetooth**.

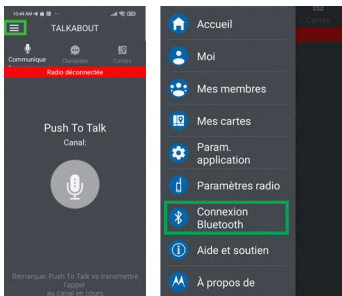

2. Sélectionnez **Ajouter un appareil**.

Assurez-vous que votre casque est à proximité et en mode couplage.



3. Pour confirmer le couplage, cliquez sur le casque lorsque l'application Talkabout le détecte.

Après avoir couplé le casque Bluetooth pour la première fois à votre radio, la connexion suivante s'effectue sans l'application Talkabout. Le casque Bluetooth peut être connecté directement à votre radio. Assurez-vous que la fonction Bluetooth de la radio est activée et que le casque est à proximité.

Réglage du volume du casque Bluetooth

Pour régler le volume du casque Bluetooth une fois celui-ci couplé à la radio, appuyez sur le bouton + - de votre radio.

La radio affiche les lettres **BH** lors du réglage du volume.

Passer des appels

Pour passer un appel, maintenez enfoncé le bouton **PTT** du casque ou de la radio, ou le bouton d'appel de l'application.

Compatibilité avec les radios

La compatibilité de la transmission des données entre les différents modèles est limitée pour la série T800. Les modèles T800/T801 sont compatibles les uns avec les autres, et les modèles T802/T803 (ou leurs versions ultérieures) sont compatibles les uns avec les autres. Les modèles T802 et T803 sont dotés de boutons gris pâle situés à l'avant de la radio et de boutons noirs placés sur le côté de la radio.

Configuration de VOX et iVOX

Avec la transmission activée par la voix interne (iVOX) ou la transmission activée par la voix (VOX), vous pouvez commencer la transmission en parlant dans le microphone de la radio ou de l'accessoire audio au lieu d'appuyer sur le bouton **PTT**.

Tableau 3 : Sensibilité de la transmission

Classification	Description
L3	Sensibilité élevée pour les environnements peu bruyants.
L2	Sensibilité moyenne convenant à la plupart des environnements.
L1	Faible sensibilité pour les environnements bruyants.

- Appuyez sur le bouton **Menu** jusqu'à ce que la radio affiche l'icône **iVOX**.
La radio affiche l'icône **VOX** lorsqu'un accessoire audio est connecté. Le réglage actuel (Désactivé, L1–L3) clignote.
- Pour sélectionner le niveau de sensibilité, appuyez sur le bouton **+** ou **-**.
- Pour quitter le menu, appuyez sur le bouton **PTT**.
Vous pouvez poursuivre la configuration en appuyant sur le bouton **Menu**.



REMARQUE :

L'utilisation d'iVOX ou de VOX provoque un court retard dans la transmission.

Réglage du mode double veille

Le mode double veille vous permet de balayer le canal actuel et un autre canal en alternance.

- Appuyez sur le bouton **Menu/verrouillage** jusqu'à ce que l'icône **Double veille** clignote.
Le réglage d'appel actuel clignote.
- Pour sélectionner le canal, appuyez sur le bouton **+** ou **-**. Appuyez ensuite sur le bouton **Menu/verrouillage**.

- Pour sélectionner le code, appuyez sur le bouton **+** ou **-**.
- Pour activer la fonction Double veille, appuyez sur le bouton **PTT** ou attendez la fin du délai.
L'écran alterne entre le canal accueil et le canal double veille.
- Pour mettre fin au mode double veille, appuyez sur le bouton **Menu/verrouillage**.



REMARQUE :

Si vous réglez le même canal et le même code que le canal actuel, le mode double veille n'est pas activé.

Configuration de l'alerte VibraCall™

VibraCall™ est une alerte vibrante qui vous avertit lorsque votre radio reçoit un message. L'alerte par vibration est déclenchée lorsque vous recevez un appel et est déclenchée de nouveau seulement si aucune activité n'a lieu dans les 30 secondes suivant l'appel précédent.

- Pour activer les alertes par vibration, appuyez sur le bouton **Menu/verrouillage** jusqu'à ce que la radio affiche l'icône **VibraCall**.
Le réglage actuel clignote.
- Pour activer ou désactiver l'alerte, appuyez sur le bouton **+** ou **-**.
- Pour confirmer et quitter, appuyez sur le bouton **PTT**.
Vous pouvez poursuivre la configuration en appuyant sur le bouton **Menu/verrouillage**.

Réglage du mode d'alerte d'urgence

La fonction d'alerte d'urgence peut être utilisée pour signaler aux membres de votre groupe que vous avez besoin d'aide rapidement. Les radios de la série T800 fonctionnent en mode de commande d'urgence mains libres automatique pendant un total de 30 secondes après l'activation de l'alerte d'urgence. Les radios de votre groupe réglent automatiquement le volume du haut-parleur au maximum et émettent une tonalité pendant huit secondes. La tonalité d'alerte est émise par le haut-parleur de votre radio et par celui des radios en réception de votre groupe. Après l'alerte de 8 secondes, tous les mots prononcés ou sons accidentels de votre côté sont transmis au groupe pendant 22 secondes. Pour la durée de 30 secondes du mode d'alerte d'urgence, les boutons et les commandes des radios sont verrouillés pour optimiser la réception du message d'urgence.

1. Appuyez et maintenez le bouton d'**urgence** enfoncé pendant trois secondes.
2. Pour activer la tonalité d'alerte, relâchez le bouton.

**REMARQUE :**

Vous n'avez pas besoin de maintenir le bouton d'**urgence** enfoncé ou d'utiliser le bouton **PTT** pour transmettre votre message.

3. Une fois la tonalité d'alerte terminée, vous pouvez parler dans le microphone.
 - Votre voix ou les sons accidentels sont transmis.
 - Le haut-parleur de votre radio émet une tonalité de confirmation de la communication vocale après 30 secondes. L'opération revient à la normale en mode bidirectionnel.
 - Si votre radio est connectée à l'application Talkabout lorsqu'une alerte d'urgence est déclenchée, le message S.O.S pré-enregistré dans votre application Talkabout est envoyé à toutes les personnes à portée qui ont accès à l'application Talkabout et qui sont connectées à l'application. L'application Talkabout doit être connectée pour recevoir le message S.O.S.
4. Pour personnaliser le message S.O.S, reportez-vous aux paramètres radio de l'application Talkabout.

**REMARQUE :**

Toutes les radios Motorola Solutions Talkabout des séries EM, MJ, MR, MT, MU, T400, T500, T600 et T800 (sauf pour le modèle T400) sont totalement compatibles avec la fonction d'alerte d'urgence. Les radios d'autres séries que EM, MJ, MR, MT, MU, T400, T500, T600 et T800 peuvent recevoir le signal d'alerte d'urgence, mais ne réagissent pas avec le réglage du volume, le verrouillage des commandes ou une tonalité d'alerte modulée. Les utilisateurs des autres modèles de radios réglés sur le même canal et le même code de réduction d'interférence entendent une tonalité continue de 8 secondes, suivie de la transmission de la voix pendant 22 secondes.

**AVERTISSEMENT :**

La fonction d'alerte d'urgence doit être utilisée uniquement en cas d'urgence réelle. Motorola Solutions n'est pas responsable s'il n'y a pas de réponse à l'alerte d'urgence à partir du groupe de réception.

Fonction de couplage simplifié

La fonction de couplage simplifié permet de programmer simultanément toutes les radios d'un groupe sur le même canal et le même code de réduction de l'interférence. N'importe quelle radio du groupe peut être définie comme radio chef. Les paramètres de canal et de code de réduction de l'interférence de la radio chef peuvent être copiés sur les autres radios du groupe.

1. Définissez n'importe quelle radio comme « radio chef ». Paramétrez le canal et le code de réduction de l'interférence aux réglages désirés sur cette radio.

Voir le [Sélection des canaux](#) à la page 13 et le [Sélection des codes de réduction d'interférence](#) à la page 13.

2. Pour copier la combinaison de canal et de code de réduction d'interférence sur toutes les radios membres, tenez enfoncé le bouton de **partage d'emplacement/couplage simplifié** des radios membres jusqu'à ce que vous entendiez un bip.

Pour programmer simultanément toutes les radios du groupe, tous les utilisateurs de la radio du groupe doivent effectuer ces étapes en même temps.

L'icône de **couplage simplifié** clignote pour indiquer que la radio est en mode de couplage simplifié et qu'elle attend de recevoir les paramètres de la radio chef. La radio demeure dans ce mode pendant trois minutes.

3. Relâchez le bouton après le bip et attendez la transmission de la radio chef.
4. Sur la radio chef, tenez enfoncé le bouton de **partage d'emplacement/couplage simplifié** jusqu'à ce que vous entendiez un double bip.

Au double bip, les radios du groupe copient les paramètres de canal et de code de réduction de l'interférence transmis par la radio chef.



REMARQUE :

La radio chef doit effectuer cette transmission lorsque toutes les radios membres sont encore en mode Couplage simplifié. Sinon, la transmission échoue.

Le bouton de **couplage simplifié** de la radio chef ne doit pas être relâché dès la première tonalité. Sinon, la radio devient un destinataire. Si cela se produit, vous devez appuyer sur le bouton **PTT** puis effectuer l'étape à nouveau.

Partage de votre position

Pour partager et demander une mise à jour de la position, effectuez l'une des actions suivantes :

- Utilisez l'application Talkabout pour définir vos préférences de partage de votre position.
- Pour partager manuellement votre position, appuyez sur le bouton de **partage d'emplacement/couplage simplifié**

Cette fonctionnalité est activée uniquement lorsque le couplage s'effectue par Bluetooth avec votre téléphone intelligent.

Balayage

La recherche par balayage vous permet de rechercher tous les canaux pour des transmissions provenant de parties inconnues, de rechercher une personne de votre groupe qui a accidentellement changé de canal ou de rechercher des canaux inutilisés pour votre propre usage.

La fonction Balayage comprend une fonction prioritaire, le mode Balayage de base et le mode Balayage avancé pour une recherche efficace. Le mode Balayage de base utilise la combinaison de canaux et de codes définie pour chaque canal ou la valeur de code 1, par défaut.

Le mode Balayage avancé recherche tous les canaux pour trouver des codes, détecte tout code en cours d'utilisation et utilise temporairement cette valeur de code pour ce canal.

La priorité est accordée au canal accueil. Le canal accueil est le canal et le code de réduction de l'interférence que votre radio utilise lorsque vous lancez le balayage. Comme le canal accueil est balayé plus souvent

que les autres canaux, votre radio répond rapidement à toute activité du canal accueil.

Balayage des canaux



REMARQUE :

- Si vous appuyez sur le bouton **PTT** pendant que la radio parcourt les canaux inactifs, la transmission se fait sur le canal accueil. Le balayage reprend cinq secondes après la fin de votre transmission. Vous pouvez arrêter le balayage en tout temps en appuyant sur le bouton **Balayage/moniteur**.
- Si la radio s'arrête sur une transmission indésirable, vous pouvez reprendre le balayage en appuyant sur le bouton **+** ou **-**.
- Si la radio s'arrête à plusieurs reprises sur une transmission indésirable, vous pouvez éliminer temporairement ce canal de la liste de balayage en appuyant et maintenant enfoncé le bouton **+** ou **-** pendant trois secondes. Vous pouvez supprimer plus d'un canal de cette manière.
- Vous pouvez restaurer les canaux supprimés dans la liste de balayage en éteignant la radio et en la rallumant. Une autre méthode consiste à sortir du mode de balayage et à y retourner en appuyant sur le bouton **Balayage/moniteur**.
- Vous ne pouvez pas supprimer le canal accueil de la liste de balayage.
- En mode Balayage avancé, le code détecté sera utilisé uniquement pour une transmission. Vous devez noter ce code, quitter le balayage et définir ce code détecté sur ce canal pour utiliser de manière permanente le code détecté.

Balayage de base

1. Appuyez sur le bouton **Balayage/moniteur**.

L'icône de balayage s'affiche à l'écran et la radio commence à défiler à travers les combinaisons de canal et de code. Votre radio arrête le défilement lorsqu'elle détecte une activité de canal qui correspond à la combinaison de canal et de code. Vous pouvez entendre la transmission.

2. Pour répondre et parler à la personne qui émet, appuyez sur le bouton **PTT** dans un délai de cinq secondes après la fin de la transmission.

La radio reprend le défilement des canaux cinq secondes après la fin de toute activité reçue.

3. Pour arrêter le balayage, appuyez sur le bouton **Balayage/moniteur**.

Balayage avancé

1. Placez le code de réduction d'interférence sur **zéro** ou **Arrêt**.
2. Appuyez sur le bouton **Balayage/moniteur**.
 - La radio affiche l'icône de balayage à l'écran et la radio commence à parcourir les canaux. Aucun code de réduction d'interférence ne filtre ce qui est entendu.
 - Lorsque la radio détecte une activité de canal sur n'importe quel ou aucun code, elle cesse de parcourir et vous pouvez entendre la transmission. La radio détecte et affiche le code de réduction de l'interférence qui est utilisé.
3. Pour répondre et parler à la personne qui émet, appuyez sur le bouton **PTT** dans un délai de cinq secondes après la fin de la transmission.

La radio transmet en utilisant le nouveau code de réduction d'interférence.

La radio reprend le défilement des canaux cinq secondes après la fin de toute activité reçue.

4. Pour arrêter le balayage, appuyez sur le bouton **Balayage/moniteur**.

Fonction de résistance aux intempéries

Cette radio est résistante aux intempéries selon les normes IP-54. La radio résiste aux éclaboussures d'eau occasionnelles uniquement lorsque les couvercles de la batterie et du connecteur sont scellés.



REMARQUE :

- **Ne pas** exposer la radio à l'eau pendant une période prolongée.
- **Ne pas** submerger la radio dans l'eau.

Récepteur météo

Votre radio permet d'écouter les diffusions des radios de conditions météorologiques de la United States National Oceanic and Atmospheric Administration (NOAA) et d'Environnement et Changement climatique Canada (ECCC).

Vous pouvez écouter un canal météo ou régler la radio pour être averti(e) des diffusions météorologiques qui interrompent les diffusions de routine. Pour en savoir plus, consultez [Fréquences et canaux météo](#) à la page 22. Lorsque vous écoutez un canal météo, vous ne pouvez pas utiliser votre radio en mode balayage ou pour les communications bidirectionnelles.

Les deux organismes, la NOAA et ECCC, disposent d'émetteurs situés à travers les États-Unis et le Canada, respectivement. Ces émetteurs diffusent des renseignements de veille, des prévisions et d'autres renseignements 24 heures sur 24.



REMARQUE :

Les stations radio de météo de la NOAA couvrent des zones spécifiques et le service peut être limité. Pour voir l'émetteur approprié pour votre région, consultez votre bureau météorologique local pour connaître la fréquence et les détails, ou visitez <http://www.weather.gov/nwr> aux États-Unis. L'utilisation du logo de la NOAA ne représente pas une approbation ou une approbation implicite par le service météorologique national de la NOAA, et l'utilisation du logo Radio-Météo ne représente pas une approbation ou une approbation implicite par Environnement et Changement climatique Canada (ECCC).

Sélection du mode météo

Pour passer en mode Météo à partir du mode bidirectionnel, appuyez sur le bouton **Mode**.

Configuration du canal météo

Votre radio reçoit les fréquences météo.

1. En mode Météo, appuyez sur le bouton **Menu/verrouillage** jusqu'à ce que le numéro de canal météo clignote.
2. Pour sélectionner le canal approprié avec une bonne réception dans votre région, appuyez sur le bouton **+** ou **-**.
3. Pour confirmer le canal et quitter le menu, appuyez sur le bouton **PTT**.

Vous pouvez poursuivre la configuration en appuyant sur le bouton **Menu/verrouillage**.

Configuration de l'alerte météo

Votre radio peut être réglée pour répondre aux messages d'urgence des radios de conditions météorologiques de la National Oceanic and Atmospheric Administration (NOAA), aux États-Unis. Une tonalité d'alarme spéciale retentit pour vous alerter et le récepteur météo vous donne des renseignements sur l'urgence et la météo immédiates.

1. En mode Météo, appuyez deux fois sur le bouton **Menu/verrouillage** jusqu'à ce que l'icône d'alerte météo s'affiche.
2. Pour activer ou désactiver, appuyez sur les boutons **+** ou **-**
3. Pour quitter la configuration du menu météo, appuyez sur le bouton **PTT** ou sur le bouton **Menu/verrouillage**.
4. Pour repasser en mode bidirectionnel, appuyez sur le bouton **Mode**. Si vous activez l'alerte météo et repassez en mode bidirectionnel, la radio affiche l'icône d'alerte météo.

REMARQUE :

- Le mode météo repasse automatiquement en mode bidirectionnel lorsque le canal météo est activé, manuellement ou après avoir reçu une alerte et qu'aucun bouton n'est enfoncé pendant cinq minutes.
- La réception du canal météo dépend de la distance à laquelle vous vous trouvez d'un émetteur, et de si vous êtes à l'intérieur ou à l'extérieur. Parce que les canaux météo sont transmis sans codes, ils peuvent contenir de la statique ou du bruit. L'alerte météo ne fonctionne pas pendant une émission ou une réception active en mode bidirectionnel.

Fréquences et canaux météo

Tableau 4 : Fréquences des canaux météo

Canal météo	Fréquence
WX1	162,550 MHz
WX2	162,400 MHz
WX3	162,475 MHz
WX4	162,425 MHz
WX5	162,450 MHz

Canal météo	Fréquence
WX6	162,500 MHz
WX7	162,525 MHz
WX8	161,650 MHz
WX9	161,775 MHz
WX10	161,750 MHz
WX11	162,000 MHz

Mode Ne pas déranger

La fonction Ne pas déranger vous permet de désactiver la réception d'appels bidirectionnels réguliers, tout en recevant des alertes météorologiques et en recevant et en transmettant des alertes d'urgence.

Lorsque la fonction est activée, vous pouvez recevoir des alertes météo importantes, mais vous n'êtes pas dérangé par le bavardage entrant de la radio. La radio affiche l'icône en forme de lune lorsque la fonction est activée.

Motorola Solutions vous recommande de brancher et d'allumer la radio lorsque vous utilisez la fonction.

REMARQUE :

Cette fonction ne fonctionne que dans les régions disposant d'un service météorologique et n'est disponible qu'aux États-Unis et au Canada.

Connectez-vous au canal météo approprié pour votre région et activez la fonction d'alertes météo avant d'activer la fonction Ne pas déranger.

Entrée en mode Ne pas déranger

1. En mode bidirectionnel, appuyez deux fois sur le bouton **Mode** pour passer en mode Ne pas déranger. La radio affiche l'icône en forme de lune.
2. Pour désactiver le mode Ne pas déranger, appuyez sur le bouton **PTT** et démarrez la transmission.

Votre radio passe temporairement en mode bidirectionnel. Cinq minutes après le relâchement du bouton **PTT**, votre radio passe automatiquement en mode Ne pas déranger.

- Pour quitter le mode Ne pas déranger, appuyez sur le bouton **Mode** et repassez en mode bidirectionnel.

Renseignements complémentaires

Indicateur du niveau de batterie

Le nombre de barres (0–3) sur l'icône d'**autonomie de la batterie** indique l'autonomie restante de la batterie. Lorsque le niveau d'autonomie de la batterie ne comporte qu'une barre, l'alerte de batterie faible se déclenche. Votre radio émet une tonalité périodiquement ou après le relâchement du bouton **PTT**.

Maintenir l'autonomie de la batterie

- Chargez les batteries NiMH une fois tous les trois mois lorsque vous n'utilisez pas la radio.
Après une plus longue période, la durée du lancement du chargement de votre radio augmente et peut prendre jusqu'à cinq minutes.
- Retirez votre radio du chargeur dans les 16 heures. Ne rangez pas votre radio lorsqu'elle est branchée au chargeur.
- Retirez la batterie avant de ranger votre radio.
Les batteries peuvent se corroder avec le temps et entraîner des dommages permanents à votre radio.
- Stockez les batteries NiMH à une température comprise entre -20 °C et 35 °C à faible humidité. Évitez les conditions humides et les matériaux corrosifs.

Minuterie de délai d'attente PTT

La minuterie de délai d'attente Presser pour Parler empêche les transmissions accidentelles et économise la durée de vie de la batterie. Si vous appuyez sur le bouton **PTT** pendant plus de 60 secondes, votre radio émet une tonalité d'avertissement continue et arrête la transmission.

Canaux et fréquences

Les radios FRS (service radio familial) sont approuvées aux États-Unis et au Canada.

Tableau 5 : Canaux et fréquences

Canal	Fréquence (MHz)	Puissance de sortie maximale – Puissance rayonnée effective (ERP)
1	462,5625	2,0 W
2	462,5875	2,0 W
3	462,6125	2,0 W
4	462,6375	2,0 W
5	462,6625	2,0 W
6	462,6875	2,0 W
7	462,7125	2,0 W
8	467,5625	0,5 W
9	467,5875	0,5 W
10	467,6125	0,5 W
11	467,6375	0,5 W
12	467,6625	0,5 W
13	467,6875	0,5 W
14	467,7125	0,5 W
15	462,5500	2,0 W
16	462,5750	2,0 W
17	462,6000	2,0 W
18	462,6250	2,0 W
19	462,6500	2,0 W
20	462,6750	2,0 W

Canal	Fréquence (MHz)	Puissance de sortie maximale – Puissance rayonnée effective (ERP)
21	462,7000	2,0 W
22	462,7250	2,0 W

**REMARQUE :**

La valeur de puissance désigne la puissance maximale admissible telle que définie par la FCC/ISDÉ pour chaque canal en vertu des règles FRS pour les États-Unis et FRS/GMRS pour le Canada, et ne reflète pas la spécification de puissance de la radio.

Renseignements de licence**ÉTATS-UNIS (FCC)/CANADA (ISDE)**

Conformément à la Partie 95 du règlement de la FCC, les appareils FRS ne nécessitent pas de licence. L'utilisation de radios Motorola Solutions au Canada est soumise à la réglementation des CNR 210 de l'ISDÉ et ne nécessite pas de licence.

Toute modification apportée à cet appareil sans l'autorisation explicite de Motorola Solutions peut annuler l'autorisation d'utiliser l'appareil, telle qu'émise par l'ISDÉ/la FCC, et ne devrait pas être faite. Pour se conformer aux exigences de l'ISDÉ/de la FCC, les réglages de l'émetteur doivent être effectués par ou sous la surveillance d'un technicien certifié pour faire l'entretien et les réparations d'émetteurs-récepteurs pour les services fixes ou mobiles privés, dont la certification provient d'un représentant de l'organisation de l'utilisateur de ces services.

Le remplacement de n'importe quel composant de l'émetteur-récepteur (cristal, semi-conducteurs, etc.) non autorisé par l'autorisation d'équipement de l'ISDÉ ou de la FCC pour cette radio risque d'enfreindre la réglementation de l'ISDÉ ou de la FCC.

**REMARQUE :**

L'utilisation de cette radio en dehors du pays pour lequel elle est distribuée est soumise aux réglementations gouvernementales et peut être interdite.

Garantie**Produits et accessoires de la radio bidirectionnelle grand public achetés aux États-Unis ou au Canada****Que couvre la garantie?**

Sous réserve des exclusions mentionnées ci-dessous, Motorola Solutions, Inc. (« Motorola ») garantit que les radios bidirectionnelles grand public de marque Motorola qui utilisent le service radio familial ou le service radio mobile général (« produits »), ainsi que les accessoires certifiés ou de marque Motorola vendus pour être utilisés avec ces produits (« accessoires ») sont exempts de vices de matériau ou de fabrication dans des conditions normales d'utilisation grand public pour la ou les périodes décrites ci-dessous.

Cette garantie limitée constitue le recours exclusif du consommateur, et elle s'applique de la manière suivante aux nouveaux produits et accessoires achetés par des consommateurs au Canada ou aux États-Unis, qui sont accompagnés de la présente garantie écrite.

Qui est couvert?

Cette garantie s'applique uniquement au premier acheteur final et n'est pas transférable.

Engagement de MOTOROLA SOLUTIONS, INC.

Motorola Solutions, Inc., à sa discrétion et sans frais, réparera ou remplacera tout produit ou accessoire non conforme à la présente garantie ou en remboursera le prix d'achat. Motorola se réserve le droit d'utiliser des produits ou des accessoires neufs, en prépropriété, remis à neuf ou reconstruits et fonctionnellement équivalents.

Autres limitations

Toutes les garanties implicites, y compris, mais sans s'y limiter. Les garanties implicites relatives à la qualité marchande et à l'adéquation à un usage particulier se limitent à la durée de la présente garantie limitée, sans quoi les réparations, remplacements ou remboursements prévus dans cette garantie limitée constituent le recours exclusif du consommateur et sont offerts en lieu et place de toute autre garantie, implicite ou expresse.

En aucun cas Motorola Solutions ne sera tenue responsable, qu'il s'agisse d'une responsabilité contractuelle ou délictuelle (y compris la

négligence), de dommages supérieurs au prix d'achat du produit ou de l'accessoire, ou pour tout dommage indirect, particulier, consécutif ou fortuit de quelque nature que ce soit, ou de la perte de revenus ou de bénéfices, de la perte de chiffre d'affaires, de la perte d'informations ou de données ou de toute autre perte financière découlant de la possibilité ou l'incapacité d'utilisation du produit ou en relation avec elle, dans la mesure où ces dommages peuvent être non reconnus par la loi.

Certains territoires n'admettent pas les exclusions ou les limitations de responsabilité pour les dommages indirects ou consécutifs et il est donc possible que vous ne soyez pas concerné par les limitations et les exclusions de cette garantie. La présente garantie confère certains droits et la loi du pays ou de la province peut vous en accorder d'autres qui varient d'un territoire à l'autre.

Tableau 6 : Couverture de la garantie

Produits couverts par la garantie	Durée de la couverture
Produits et accessoires comme défini ci-dessus, sous réserve d'autres dispositions dans la présente garantie.	Deux (2) ans à compter de la date d'achat par le premier utilisateur final du produit, sous réserve d'autres dispositions ci-dessous.
Batteries dont la capacité de charge complète tombe en dessous de 80 % de leur capacité nominale et batteries qui fuient.	Quatre-vingt-dix (90) jours à compter de la date d'achat.
Produits et accessoires réparés ou remplacés.	La durée restante sur la garantie d'origine ou quatre-vingt-dix (90) jours à compter de la date du retour effectué par le client, selon la plus longue des deux.

Exclusions de couverture de la garantie

Usure normale :

L'entretien périodique, les réparations et le remplacement de produits ou d'accessoires en raison de l'usure normale.

Usage anormal et abusif :

Les défauts et les dommages qui résultent : (a) de l'utilisation ou du rangement inappropriés, de l'usage anormal ou abusif, des accidents ou de la négligence comme les dommages physiques (fissures, égratignures, etc.) à la surface du produit découlant d'une mauvaise utilisation; (b) du contact avec des liquides, l'eau, la pluie, l'humidité extrême ou une forte transpiration, le sable, la saleté ou toute chose semblable, la chaleur extrême ou la nourriture; (c) de l'utilisation de produits ou d'accessoires à des fins commerciales ou à toutes fins soumettant le produit ou l'accessoire à un usage ou à des conditions hors du commun; et (d) de tout autre acte dont Motorola Solutions n'est pas responsable ne sont pas couverts par la garantie.

Utilisation de produits et d'accessoires non fabriqués par Motorola Solutions :

Les défauts ou dommages résultant de l'utilisation de produits, d'accessoires, de logiciels ou de tout autre périphérique non certifié ou de marque autre que Motorola Solutions.

Réparations ou modifications non autorisées :

Les défauts ou dommages résultant de la réparation, de l'essai, de l'ajustement, de l'installation, de l'entretien, de l'altération ou de la modification, de quelque manière que ce soit, par toute entité autre que Motorola Solutions ou ses centres de service autorisés.

Produits altérés :

Les produits ou accessoires dont : (a) le numéro de série ou l'étiquette de date a été enlevé, altéré ou oblitéré; (b) le sceau est brisé ou affiche des signes évidents de manipulation; (c) les numéros de série des cartes ne correspondent pas, et (d) les pièces ou le boîtier sont de marque autre ou non conformes à Motorola Solutions.

Services de communication :

Les défauts, dommages ou défaillances du produit ou de l'accessoire causés par tout service de communication ou signal

auquel vous êtes abonné ou que vous utilisez avec le produit, l'accessoire ou le logiciel.

Service de garantie ou autres renseignements

Pour obtenir des services ou des renseignements, appelez la personne :

Tableau 7 : Renseignements sur le service après-vente sous garantie

Région	Contact
Radios bidirectionnelles aux États-Unis et au Canada	<ul style="list-style-type: none"> • 1 800 448-6686 • https://www.motorolasolutions.com/talkabout

Pour les accessoires :

Composez le numéro de téléphone ci-dessus et demandez de l'aide pour le produit avec lequel l'accessoire est utilisé.

Vous recevrez des directives sur les modalités d'expédition des produits ou des accessoires, à vos frais, à Motorola Solutions ou à un centre de réparation agréé de Motorola Solutions. Pour obtenir le service, vous devez inclure : (a) une copie du reçu, de l'acte de vente ou toute autre preuve d'achat comparable; (b) une description écrite du problème; (c) le nom de votre fournisseur de service, le cas échéant; (d) le nom et l'adresse de l'emplacement d'installation, le cas échéant, et surtout; (e) votre numéro de téléphone et votre adresse.



<https://www.facebook.com/MotorolaTalkaboutWalkieTalkies>



<http://www.motorolasolutions.com/talkabout>



<http://bit.ly/Talkabout>



<https://learning.motorolasolutions.com/user-guide/84917enus>

MOTOROLA, MOTO, MOTOROLA SOLUTIONS and the Stylized M Logo are trademarks or registered trademarks of Motorola Trademark Holdings, LLC and are used under license. All other trademarks are the property of their respective owners. © 2023 Motorola Solutions, Inc. All rights reserved.

Printed in

